



**SAMODZIELNY PUBLICZNY ZESPÓŁ OPIEKI
ZDROWOTNEJ W SANOKU
38-500 SANOK
ul. 800-lecia 26**

Nr postępowania:: SPZOZ/PN/45/2011

REGON 370444345

NIP 687-16-40-438

NR KRS 0000059726 Sąd Rejonowy w Rzeszowie XII Wydział Gospodarczy KRS
ul. Trembeckiego 11 a, 35-959 Rzeszów

**SPECYFIKACJA
ISTOTNYCH WARUKÓW ZAMÓWIENIA**

W postępowaniu o zamówienie publiczne

w trybie: PRZETARGU NIEOGRANICZONEGO o wartości zamówienia równej lub przekraczającej kwoty określone w przepisach wydanych na podstawie art. 11 ust. 8 ustawy z dnia 29 stycznia 2004 r. Prawo Zamówień Publicznych (tekst jednolity DZ.U. z 2010 r., Nr 113, poz. 759 z późn. zm.)

na zakup wyposażenia biurowego i meblowego dla Oddziału Kardiologii w ramach zadania „Modernizacja SPZOZ w Sanoku – alokacja Oddziału Kardiologii – profilaktyka, diagnostyka i leczenie chorób układu krążenia” zgodnie z umową o dofinansowanie nr UDA-RPPK.05.02.00-18-009/09-00, w ramach projektu unijnego Osi Priorytetowej 5 „Infrastruktura publiczna” Regionalnego Programu Operacyjnego dla Województwa Podkarpackiego na lata 2007-2013

Przewodniczący Komisji Przetargowej:

SIWZ została zatwierdzona:

Sanok, dnia

----- *podpis i pieczęć* -----

Podpis i pieczęć zatwierdzającego

**PROJEKT WSPÓŁFINANSOWANY
ZE ŚRODKÓW UNII EUROPEJSKIEJ
Z EUROPEJSKIEGO FUNDUSZU ROZWOJU REGIONALNEGO
W RAMACH REGIONALNEGO PROGRAMU OPERACYJNEGO
WOJEWÓDZTWA PODKARPACKEGO
NA LATA 2007-2013**



I. ZAPISY WSTĘPNE

1. Postępowanie jest organizowane przez Zamawiającego w celu wyboru najkorzystniejszej oferty na wykonanie zamówienia publicznego zgodnie z przepisami Ustawy z dnia 29 stycznia 2004 r. – Prawo Zamówień Publicznych (tekst jednolity DZ.U. z 2010 r., Nr 113, poz. 759 z późn. zm.)
2. Zamawiający deklaruje traktować na równych prawach wszystkie podmioty ubiegające się o zamówienie publiczne i prowadzić postępowanie o udzielenie zamówienia w sposób gwarantujący zachowanie uczciwej konkurencji.
3. O udzielenie zamówienia mogą ubiegać się wyłącznie wykonawcy, których oferta odpowiada zasadom określonym w prawie zamówień publicznych i spełnia wymogi SIWZ.

II. NAZWA I ADRES ZAMAWIAJĄCEGO

Nazwa: SAMODZIELNY PUBLICZNY ZESPÓŁ OPIEKI ZDROWOTNEJ W SANOKU

Adres: UL. 800-LECIA 26, 38-500 SANOK

tel. 013 4656100, fax. 013 4656200

Komórka organizacyjna prowadząca sprawę:

Dział Zamówień Publicznych SPZOZ w Sanoku

Adres: ul. 800-lecia 26, 38-500 Sanok,

tel/fax. 013 4656290

Strona internetowa: www.zozsanok.pl Adres poczty elektronicznej: zam.pub@zozsanok.pl

Godziny urzędowania : 7:30 – 15:05

III. TRYB UDZIELANIA ZAMÓWIENIA

- 1) Postępowanie prowadzone jest w trybie: przetarg nieograniczony o wartości szacunkowej nie przekraczającej kwot określonych w przepisach wydanych na podstawie art. 11 ust. 8 ustawy z dnia 29 stycznia 2004 r. Prawo Zamówień Publicznych (tekst jednolity DZ.U. z 2010 r., Nr 113, poz. 759 z późn. zm.)
- 2) Postępowanie prowadzone jest zgodnie z przepisami ustawy z dnia 29 stycznia 2004 r. Prawo zamówień publicznych (tekst jednolity DZ.U. z 2010 r., Nr 113, poz. 759 z późn. zm.) zwaną dalej „Ustawą Pzp” lub „Pzp”.
- 3) Podstawa prawna udzielenia zamówienia publicznego – art.10 ust.1 i 39-46 Prawa zamówień publicznych.
- 4) Postępowanie niniejsze prowadzone jest przez komisję przetargową powołaną do przeprowadzenia postępowania o udzielenie zamówienia publicznego.

IV. OPIS PRZEDMIOTU ZAMOWIENIA

1. Przedmiotem zamówienia jest zakup wyposażenia biurowego i meblowego dla oddziału kardiologii w ramach zadania „Modernizacja SPZOZ w Sanoku – alokacja Oddziału Kardiologii – profilaktyka, diagnostyka i leczenie chorób układu krążenia” zgodnie z umową o dofinansowanie nr UDA-RPPK.05.02.00-18-009/09-00, w ramach projektu

unijnego Osi Priorytetowej 5 „Infrastruktura publiczna” Regionalnego Programu Operacyjnego dla Województwa Podkarpackiego na lata 2007-2013

Szczegółowy opis, zakres i wielkość przedmiotu zamówienia został zawarty w Zestawieniu wymaganych parametrów techniczno-użytkowych stanowiącym załącznik nr 7 oraz formularzu cenowym stanowiącym załącznik nr 2 do Specyfikacji Istotnych Warunków Zamówienia.

W ramach zamówienia Wykonawca jest zobowiązany do dostarczenia przedmiotu zamówienia we własnym zakresie i na własny koszt i ryzyko do siedziby Zamawiającego.

Oferowany wyrób musi być: fabrycznie nowy, rok produkcji 2011, wolny od wad fizycznych i prawnych, wprowadzony do obrotu i używania zgodnie z obowiązującymi w Polsce w tym zakresie przepisami, posiadający właściwe certyfikaty zgodnie z wymaganiami UE, odpowiednio oznakowany i posiadać wymagane prawem certyfikaty bezpieczeństwa, posiadać dokumentację techniczną w języku polskim, niezbędną do normalnego korzystania przez Zamawiającego jak: gwarancje, instrukcje, opisy techniczne, itp.

Warunki gwarancji:

Wykonawca musi objąć gwarancją zaoferowane wyroby, która w szczególności będzie zwiierać zobowiązanie Wykonawcy do zagwarantowania co najmniej:

- okres obowiązywania gwarancji: gwarancja biegnie od dnia instalacji i uruchomienia (stwierdzonego protokołem technicznego przekazania- odbioru) i kończy się z upływem minimum 24 miesiące. Szczegółowe warunki gwarancji zawiera załącznik nr 6 do SIWZ.

2. Zamawiający dopuszcza możliwość składania ofert równoważnych tj. innych niż wskazane w siwz pod warunkiem, że zaproponowane zamienniki będą równoważne pod względem parametrów technicznych, eksploatacyjnych i użytkowych. Zamawiający zastrzega sobie prawo żądania udzielenia przez Wykonawcę wyjaśnień dotyczących treści złożonej oferty, w szczególności wykazania przez Wykonawcę, iż wyrób przez niego zaproponowany jest istotnie równoważny z wymaganym przedstawionym w opisie przedmiotu zamówienia.

3. **Warunki realizacji zamówienia zostały zawarte we wzorze umowy stanowiącym integralną część SIWZ.**

V. OPIS CZĘŚCI ZAMÓWIENIA

Dopuszcza się składanie ofert na poszczególne zadania, w przypadku niewypełnienia jakiegokolwiek pozycji w danym zadaniu (ofercie) - taką niepełną ofertę na dane zadanie zamawiający odrzuci.

Zadanie nr 1 – meble robione - dostawa wraz z montażem

wg CPV – 39.10.00.00-3 meble

Zadanie nr 2 – meble gotowe - dostawa

wg CPV – 39.11.20.00-0 krzesła, 39.11.31.00-8 fotele, 39.11.32.00-9 taborety, 38.62.20.00-1 lustra

Zadanie nr 3 – telefony - dostawa

wg CPV – 32.55.21.10-1 telefony bezprzewodowe, 32.55.00.00-3 sprzęt telefoniczny



Zadanie nr 4 – żaluzje okienne pionowe - dostawa wraz z montażem

wg CPV – 39.51.54.40-1 żaluzje pionowe

Zadanie nr 5 – dozowniki łokciowe - dostawa

wg CPV 39.83.17.00-3 automatyczne dozowniki

Zadanie nr 6 – sprzęt AGD - dostawa

wg CPV – 39.71.13.62-4 kuchenki mikrofalowe, 39.71.11.10-3 chłodziarko-zamrażarki

Zadanie nr 7– meble medyczne – dostawa

wg CPV – 33.19.20.00-2 meble medyczne

Zadanie nr 8 – wózek do przewożenia zwłok – dostawa

wg CPV – 33.94.20.00-5 środki transportu zwłok

Zadanie nr 9 – meble robione - dostawa wraz z montażem

wg CPV – 39.10.00.00-3 meble

Zadanie nr 10 – zmywarka do naczyń z funkcją wyparacza – dostawa

wg CPV – 39.71.31.00-4 zmywarki do naczyń

Szczegółowy opis, zakres i wielkość przedmiotu zamówienia został zawarty w formularzu przedmiotu zamówienia, cenowym oraz zestawieniu wymaganych parametrów techniczno-użytkowych stanowiącym załączniki do Specyfikacji Istotnych Warunków Zamówienia.

VI. OPIS SPOSOBU PRZEDSTAWIENIA OFERT WARIANTOWYCH

Zamawiający nie dopuszcza możliwości składania ofert wariantowych.

VII. ZAWARCIE UMOWY RAMOWEJ

Zamawiający nie przewiduje zawarcie umowy ramowej.

VIII. AUKCJA ELEKTRONICZNA

Zamawiający nie przewiduje aukcji elektronicznej.

IX. INFORMACJA O PRZEWIDYWNYCH ZAMOWIENIACH UZPUEŁNIAJĄCYCH.

Zamawiający nie przewiduje zamówień uzupełniających, o których mowa w art. 67 ust.1 pkt.6 i 7 lub art. 134 ust. 6 pkt. 3 i 4 ustawy Prawo zamówień publicznych.

X. TERMIN WYKONANIA ZAMOWIENIA

Termin realizacji zamówienia wymagany: do 27.07.2011r. licząc od daty udzielenia zamówienia (zawarcia umowy).

XI. OPIS WARUNKÓW UDZIAŁU W POSTĘPOWANIU ORAZ OPIS SPOSOBU DOKONYWANIA OCENY SPELNIANIA TYCH WARUNKÓW.



1. Zgodnie z art. 22 ust.1 Ustawy, o udzielenie Zamówienia mogą ubiegać się Wykonawcy, którzy spełniają warunki dotyczące:

1.1. posiadania uprawnień do wykonania określonej działalności lub czynności jeżeli przepisy prawa nakładają obowiązek ich posiadania – **Zamawiający nie ustalił szczegółowego warunku**

1.2. posiadania niezbędnej wiedzy i doświadczenia, – **Zamawiający nie ustalił szczegółowego warunku**

1.3. dysponowania odpowiednim potencjałem technicznym oraz osobami zdolnymi do wykonania zamówienia, – **Zamawiający nie ustalił szczegółowego warunku**

1.4. sytuacji ekonomicznej i finansowej, – **Zamawiający nie ustalił szczegółowego warunku**

2. Wykonawca ubiegający się o udzielenie zamówienia nie może podlegać wykluczeniu z postępowania o udzielenie zamówienia publicznego w okolicznościach, o których mowa w art. 24 ust.1 ustawy Prawo zamówień publicznych.

Warunki podane w pkt. 1) i 2) zostaną ocenione w systemie zero – jedynkowym, tzn. „spełnia” – „nie spełnia” na podstawie przedłożonych oświadczeń i dokumentów.

Nie wykazanie przez Wykonawcę spełniania chociaż jednego z ww. warunków będzie skutkowało odpowiednio wykluczeniem Wykonawcy z postępowania i w konsekwencji odrzuceniem jego oferty.

XII. INFORMACJA O OŚWIADCZENIACH I DOKUMENTACH , JAKIE MAJĄ DOSTARCZYĆ WYKONAWCY W CELU POTWIERDZENIA SPEŁNIENIA WARUNKÓW UDZIAŁU W POSTĘPOWNIU.

1. Druki, które należy wypełnić i podpisać (wyłącznie przez osoby uprawnione do reprezentowania firmy), załączyć do oferty:

- a) Formularz ofertowy – zał. Nr 1
- b) Formularz cenowy - zał. Nr 2
- c) Oświadczenie zgodne z wymogami art. 22 Ustawy – zał. nr 3
- d) Oświadczenie o nie podleganiu wykluczeniu z postępowania na podstawie art. 24 ust1 Ustawy– zał. nr 4
- e) Parafowany wzór umowy– zał. nr 5 (zalecane)
- f) Formularz - warunki gwarancji – zał nr 6
- g) Zestawienie wymaganych parametrów techniczno- użytkowych zał. Nr.7
- h) Oświadczenie dotyczące wprowadzenia do obrotu i używania - zał. Nr 8 (wyłącznie dla zadania nr 7)
- i) wykaz próbek- zał nr 9 (wyłącznie dla zadania nr 3)

2. Oświadczenia oraz dokumenty, które należy złożyć w oryginałach, ewentualnie w odpisach lub kserokopiach poświadczonych za zgodność z oryginałem przez Wykonawcę (osoba/osoby uprawniona/e do reprezentowania firmy):

W przypadku podmiotów ubiegających się wspólnie o udzielenie zamówienia, co najmniej jeden z podmiotów lub wszyscy wspólnie muszą spełniać warunki o jakich mowa w części XI pkt. 1.1)1.2)1.3)1.4) SIWZ, i to udokumentować.



Każdy z wykonawców którzy wspólnie ubiegających się o udzielenie zamówienia musi samodzielnie spełniać warunki o którym mowa w części XI pkt. 2) SIWZ tj. braku podstaw do wykluczenia w okolicznościach, o których mowa w art. 24 ust.1. i to udokumentować. Wykonawca może polegać na wiedzy i doświadczeniu, potencjale technicznym, osobach zdolnych do wykonania zamówienia lub zdolnościach finansowych innych podmiotów, niezależnie od charakteru prawnego łączących go z nimi stosunków. W takiej sytuacji wykonawca zobowiązany jest przedstawić zobowiązanie tych podmiotów do oddania mu do dyspozycji niezbędnych zasobów na okres korzystania z nich przy wykonaniu zamówienia.

2.1) Oświadczenie o spełnianiu warunków udziału w postępowaniu określonych w art. 22 ust.1 ustawy Prawo zamówień publicznych zgodnie z art. 44 ustawy Pzp

2.2) Zamawiający żąda następujących dokumentów w celu wykazania spełniania przez Wykonawcę warunku dotyczącego braku podstaw do wykluczenia z postępowania w okolicznościach o których mowa w art. 24 ustawy z dnia 29 stycznia 2004 r. - Prawo zamówień publicznych :

a) aktualnego odpisu z właściwego rejestru, jeżeli odrębne przepisy wymagają wpisu do rejestru, w celu wykazania braku podstaw do wykluczenia w oparciu o art. 24 ust. 1 pkt 2 ustawy, wystawionego nie wcześniej niż 6 miesięcy przed upływem terminu składania ofert, a w stosunku do osób fizycznych oświadczenia w zakresie art. 24 ust. 1 pkt 2 ustawy;

b) Oświadczenie o braku podstaw do wykluczenia z postępowania z powodu niespełniania warunków, o których mowa w art. 24 ust. 1 ustawy Pzp

Wykonawca na żądanie zamawiającego i w zakresie przez niego wskazanym jest zobowiązany wykazać odpowiednio, nie później niż na dzień składania wniosków do udziału w postępowaniu lub składania ofert, spełnianie warunków, o których mowa w art. 22 ust. 1, i brak podstaw do wykluczenia z powodu niespełniania warunków, o których mowa w art. 24 ust.1

W sytuacji gdy Wykonawca będzie polegać na zasobach innych podmiotów na zasadach określonych w art.26 ust.2b ustawy Pzp tj. na wiedzy i doświadczeniu, potencjale technicznym, osobach zdolnych do wykonania zamówienia lub zdolnościach finansowych innych podmiotów -niezależnie od charakteru prawnego łączących go z nimi stosunków, wykonawca zobowiązany jest udowodnić zamawiającemu, iż będzie dysponował zasobami niezbędnymi do realizacji zamówienia tj. przedstawić zobowiązanie tych podmiotów do oddania mu do dyspozycji niezbędnych zasobów na okres korzystania z nich przy wykonaniu zamówienia, (gdy podmioty te będą brały udział w realizacji części zamówienia), Wymagane jest złożenie przez taki podmiot dokumentów o których mowa w pkt. 2.2 a), b) .

2.3) Zamawiający żąda następujących dokumentów w celu wykazania spełniania przez Wykonawcę warunków, o których mowa w art.22 ust.1 ustawy z dnia 29 stycznia 2004r. Prawo zamówień publicznych, :

Zamawiający nie wymaga przedstawienia dokumentów na potwierdzenie spełniania tego warunku.

2.4) Wymagane dokumenty na potwierdzenie, że oferowane dostawy odpowiadają wymaganiom określonym przez zamawiającego:

Zamawiający nie wymaga przedstawienia dokumentów na potwierdzenie spełniania tego warunku.

2.5) WYKONAWCA zamieszkały poza terytorium Rzeczypospolitej Polskiej:

a) Jeżeli wykonawca ma siedzibę lub miejsce zamieszkania poza terytorium Rzeczypospolitej Polskiej, zamiast dokumentów, o których mowa w pkt. 2.2 a),b), składa odpowiedni dokument lub dokumenty, wystawione zgodnie z prawem kraju, w którym ma siedzibę lub miejsce zamieszkania, zgodnie z § 4 Rozporządzenia Prezesa Rady Ministrów z dnia 30 grudnia 2009 r. w sprawie rodzajów dokumentów jakich może żądać zamawiający od wykonawcy, oraz form, w jakich te dokumenty mogą być składane (Dz. U.z 2009 r., Nr 226, poz. 1817) tj. dokumenty potwierdzające, że:

1. nie otwarto jego likwidacji ani nie ogłoszono jego upadłości (wystawione nie wcześniej niż 6 miesięcy przed upływem terminu składania ofert),

Powyższe dokumenty winny być złożone wraz z tłumaczeniem na język polski, poświadczonym przez wykonawcę.

XIII. INFORMACJA O SPOSOBIE POROZUMIEWANIA SIĘ ZAMAWIAJĄCEGO Z WYKONAWCAMI ORAZ PRZEKAZYWANIA OŚWIADCZEŃ LUB DOKUMENTÓW.

1. Oświadczenia, wnioski, zawiadomienia i informacje Wykonawcy i Zamawiający przekazują pisemnie lub faksem, z wyłączeniem oferty wraz z załącznikami, która na podstawie art. 82 ust. 2 ustawy Pzp musi być złożona pisemnie, jak również formę pisemną zastrzega się dla uzupełnianych na podstawie art. 26 ust. 3 ustawy Pzp dokumentów lub/ i oświadczeń lub i / pełnomocnictw, o których mowa w art . 25 ust. 1 ustawy Pzp.

2. Wykonawca może zwracać się do Zamawiającego o wyjaśnienia treści specyfikacji istotnych warunków zamówienia; Zamawiający udzieli wyjaśnień jednak nie później niż na 2 dni przed upływem terminu składania ofert, pod warunkiem, że wniosek o wyjaśnienie treści specyfikacji istotnych warunków zamówienia wpłynął do zamawiającego nie później niż do końca dnia w którym upływa połowa wyznaczonego terminu składania ofert. Jeżeli wniosek o wyjaśnienie treści specyfikacji istotnych warunków zamówienia wpłynął po upływie terminu składania wniosku (*o którym mowa powyżej*), lub dotyczy udzielonych wyjaśnień, zamawiający może udzielić wyjaśnień albo pozostawić wniosek bez rozpoznania. Przedłużenie terminu składania ofert nie wpływa na bieg terminu składania wniosku (*o którym mowa powyżej*). Treść wyjaśnienia zamawiający zamieści na stronie www.zozsanok.pl , bez ujawniania źródła zapytania.

3. Zamawiający dopuszcza możliwość zwołania zebrania wszystkich Wykonawców w celu wyjaśnienia wątpliwości dotyczących treści specyfikacji istotnych warunków zamówienia. Informację zawierającą zgłoszone na zebraniu zapytania oraz odpowiedzi na nie, bez wskazywania źródeł zapytań, zamawiający zamieści na stronie www.zozsanok.pl

4. W szczególnie uzasadnionych przypadkach, zamawiający może w każdym czasie, przed upływem terminu do składania ofert, zmienić treść specyfikacji istotnych warunków



zamówienia. Dokonaną w ten sposób zmianę oraz informację o przedłużeniu terminu składania ofert Zamawiający zamieści na stronie www.zozsanok.pl

5. Odwołania, przystąpienia do postępowania odwoławczego Wykonawcy przekazują w formie pisemnej lub faksem. Kopie odwołań dotyczących treści ogłoszenia lub postanowień SIWZ Zamawiający zamieści na stronie www.zozsanok.pl

XIV. WSKAZANIE OSÓB UPRAWNIONYCH DO PORUZUMIEWANIA SIĘ Z WYKONAWCAMI

Sabina Lisowska – w sprawach formalnych tel/fax. 0134656290 w godz. 8-14 Budynek Administracji pok. 15

Edyta Stach – w sprawach merytorycznych tel. 0134656 w godz. 8-14 Oddział Kardiologii

XV. WYMAGANIA DOTYCZĄCE WADIUM

Zamawiający nie wymaga wniesienia wadium

XVI. TERMIN ZWIĄZANIA Z OFERTĄ .

Wykonawca związany jest ofertą przez okres 30 dni. Bieg terminu związania ofertą rozpoczyna się wraz z upływem terminu składania ofert.

I. OPIS SPOSOBU PRZYGOTOWANIA OFERT – zalecany

1. Wykonawca przedstawi ofertę zgodnie z wymogami określonymi w specyfikacji istotnych warunków zamówienia. Wykonawca składa tylko jedną ofertę.
1. Wykonawcy ponoszą wszelkie koszty związane z przygotowaniem i złożeniem oferty.
2. Oferty należy złożyć w formie druku odpowiednio zabezpieczonego, gwarantującego nienaruszalność.
3. **Oferta (wraz ze wszystkimi załącznikami)**– musi być złożona w formie pisemnej napisana w języku polskim na maszynie, komputerze lub pismem drukowanym (musi być czytelna) oraz podpisana przez osobę upoważnioną do reprezentowania Wykonawcy. (uprawniony do reprezentowania firmy w zakresie jej praw majątkowych zgodnie z wpisem z odpowiedniego rejestru lub z zaświadczeniem o wpisie do ewidencji albo przez osobę umocowaną przez osobę/osoby uprawnioną/e, przy czym umocowanie musi być załączone do oferty).
4. **ZALECA SIĘ ABY KAŻDA ZAPISANA STRONA OFERTY BYŁA KOLEJNO PONUMEROWANA I PODPISANA LUB PARAFOWANA PRZEZ OSOBĘ UPRAWNIONĄ J.W. I ABY STRONY OFERTY BYŁY TRAWLE ZE SOBĄ POŁĄCZONE.**
5. Ofertę wraz ze wszystkimi załącznikami na ponumerowanych stronach należy umieścić w zabezpieczonej kopercie opatrzonej danymi Wykonawcy oraz napisem:
„PRZETARG – zakup wyposażenia biurowego i meblowego dla Oddziału Kardiologii w ramach zadania „Modernizacja SPZOZ w Sanoku – alokacja Oddziału Kardiologii – profilaktyka, diagnostyka i leczenie chorób układu krążenia” zgodnie z umową o dofinansowanie nr UDA-RPPK.05.02.00-18-009/09-00, w ramach projektu unijnego Osi



Priorytetowej 5 „Infrastruktura publiczna” Regionalnego Programu Operacyjnego dla Województwa Podkarpackiego na lata 2007-2013

SAMODZIELNY PUBLICZNY ZOZ

38-500 SANOK, ul. 800-LECIA 26

Znak : SP ZOZ/PN/45/2011

(z wyraźnym nadrukiem)

NIE OTWIERAĆ W SEKRETARIACIE

Liczba stron.....

6. Wszystkie dokumenty i oświadczenia w językach obcych należy dostarczyć przetłumaczone na język polski, poświadczone przez wykonawcę.
7. Dla uzyskania ważności oferta musi zawierać wszelkie wymagane w SIWZ dokumenty.
9. Dokumenty są składane w formie oryginału lub kopii poświadczonej „za zgodność z oryginałem” przez wykonawcę.
10. W przypadku składania dokumentu w formie kserokopii musi być on poświadczone za zgodność z oryginałem, oświadczenie musi być opatrzone imienną pieczęcią i podpisem osoby upoważnionej, datą.
11. Wszelkie poprawki lub zmiany w tekście oferty muszą być parafowane i datowane własnoręcznie przez osobę podpisującą ofertę.
12. W przypadku gdy informacje zawarte w ofercie stanowią tajemnicę przedsiębiorstwa w rozumieniu przepisów ustawy o zwalczaniu nieuczciwej konkurencji, co do których Wykonawca zastrzega że nie mogą być udostępniane innym uczestnikom postępowania muszą być oznaczone klauzulą „ Informację stanowią tajemnicę przedsiębiorstwa w rozumieniu art. 11 ust.4 ustawy z dnia 16 kwietnia 1993r. O zwalczaniu nieuczciwej konkurencji (Dz. U. Z 2003r. nr. 153 poz. 1503)” i dołączone do oferty, zaleca się, aby były trwale, oddzielnie spięte. Zgodnie z tym przepisem przez tajemnicę przedsiębiorstwa rozumie się nieujawnione do wiadomości publicznej informacje techniczne, technologiczne, organizacyjne przedsiębiorstwa lub inne informacje posiadające wartość gospodarczą co do których przedsiębiorca podjął niezbędne działania w celu zachowania poufności.
13. Wykonawca wykaże w ofercie tę część zamówienia której wykonanie powierzy podwykonawcom.
14. Oferta złożona po terminie zostanie zwrócona.
15. Oferta wysłana przez firmę kurierską w jej opakowaniu musi zawierać adres Wykonawcy oraz oznaczenie jakie dokumenty zawiera (umożliwiać identyfikację dokumentów jako oferty) i czy są zabezpieczone.
16. **W przypadku załączenia do oferty innych materiałów niż wymagane przez Zamawiającego (np. materiałów reklamowych, informacyjnych) pożądane jest, aby stanowiły odrębną część nie złączoną z ofertą w sposób trwały.**

XVIII. MIEJSCE ORAZ TERMIN SKŁADANIA I OTWARCIA OFERT.

1. Miejsce składania ofert:
Budynek Administracji SPZOZ w Sanoku ul. 800-lecia 26 – SEKRETRIAT
2. Termin składania ofert:
do dnia **17.06.2011 r. godz. 10.00**
3. Miejsce i termin otwarcie ofert:
Budynek Administracji SPZOZ w Sanoku ul. 800-lecia 26- POK. NR 15
Dnia **17.06.2011 r. godz. 11.00**

XIX. OPIS SPOSOBU OBLICZENIA CENY.

1. Cena oferty musi uwzględniać wszystkie wymagania siwz oraz obejmować wszelkie koszty (w tym podatek VAT), jakie poniesie wykonawca z tytułu należytej oraz zgodnej z obowiązującymi przepisami realizacji przedmiotu zamówienia. Zamawiający nie ponosi dodatkowo innych kosztów związanych z realizacją zamówienia .

2. cena musi być podana w formularzu – „Oferta Wykonawcy” – zał. nr 1 do SIWZ – w złotych polskich (PLN) cyfrowo i słownie z dokładnością do dwóch miejsc po przecinku (groszy), netto i brutto z podaniem obowiązującej stawki podatku VAT oraz w formularzu – „Formularz cenowy, przedmiotu zamówienia” – zał. nr 2 do SIWZ – ceny za wszystkie elementy zamówienia, jak: cenę jednostkowa netto, cenę jednostkowa brutto, wartość netto, stawkę podatku vat, wartość brutto.

3. Przez cenę należy rozumieć cenę zgodnie z art. 2 pkt 1 Pzp,

4. Przy obliczaniu wartości brutto należy stosować zasadę obliczania wartości sprzedaży brutto zgodnie z Rozporządzeniem Ministra Finansów z dnia 31.05.2005 r. w sprawie zwrotu podatku niektórym podatnikom, zaliczkowego zwrotu podatku, wystawiania faktur, sposobu ich przechowywania oraz listy towarów i usług, do których nie mają zastosowania zwolnienia od podatku od towarów i usług (Dz. U. 2005 nr 95 poz. 798) tj. zgodnie ze wzorem:

Cena jednostkowa netto x ilość = wartość netto + podatek VAT = wartość brutto.

XX. INFORMACJE DOTYCZĄCE WALUT OBCYCH , W JAKICH MOGĄ BYĆ PROWADZONE ROZLICZENIA MIĘDZY ZAMAWIAJĄCYM A WYKONAWCĄ.

Zamawiający nie dopuszcza rozliczeń w walutach obcych.

XXI. OPIS KRYTERIÓW, KTÓRYMI ZAMAWIAJĄCY BĘDZIE SIĘ KIEROWAŁ PRZY WYBORZE OFERTY, WRAZ Z PODANIEM ZNACZENIA TYCH KRYTERIÓW ORAZ SPOSOBU OCENY.

Przy dokonywaniu wyboru oferty zamawiający stosuje wyłącznie zasady i kryteria określone w niniejszej specyfikacji.

Dla zadań 1,2,4,5,6,7,8,9,10

1.2. Ocenianie kryteria i ich ranga w ocenie (w%):

LP.	KRYTERIUM	RANGA
1.	Oferowana cena	100%
R a z e m:		100 %

Sposób obliczania wartości punktowej poszczególnych kryteriów :

a) **cena**: Cena musi być określona w złotych polskich. W cenę ofert muszą być wliczone wszystkie koszty związane z realizacją umowy, jakie ma pokryć Zamawiający pod rygorem niemożności domagania się ich od Zamawiającego.

Oferta proponująca cenę najniższą otrzyma maksymalną liczbę punktów. Oferty proponujące ceny wyższe otrzymają proporcjonalnie mniej punktów.



Cena będzie podliczana według następującego wzoru:

$$P = \frac{\text{Cena najniższa} \times \text{kryterium}}{\text{Cena badana}}$$

Cena badana

Dla zadania nr 3

1.1. Oceniane kryteria i ich ranga w ocenie (w%)

LP.	KRYTERIUM	RANGA
1.	Oferowana ocena	60,00%
2.	Ocena użytkowa	40%
R a z e m:		100 %

1.2. Sposób obliczania wartości punktowej poszczególnych kryteriów :

a) **cena:** Cena musi być określona w złotych polskich. W cenę ofert muszą być wliczone wszystkie koszty związane z realizacją umowy, jakie ma pokryć Zamawiający pod rygorem niemożności domagania się ich od Zamawiającego.

Oferta proponująca cenę najniższą otrzyma maksymalną liczbę punktów. Oferty proponujące ceny wyższe otrzymają proporcjonalnie mniej punktów.

Cena będzie podliczana według następującego wzoru:

$$P = \frac{\text{Cena najniższa} \times \text{kryterium}}{\text{Cena badana}}$$

Cena badana

b) Ocena użytkowa: Kryterium to będzie podlegało indywidualnej ocenie członków Komisji Przetargowej na podstawie oględzin telefonów / komisja ocenia w skali od 20 do 100 biorąc pod uwagę min: w stosunku do telefonów bezprzewodowych (zasięg i dobra słyszalność) w stosunku do telefonów przewodowych (dobra słyszalność)

Bardzo niska ocena użytkowa – 20 pkt.
Niska ocena użytkowa – 40 pkt.
Średnia ocena użytkowa – 60 pkt.
Wysoka ocena użytkowa – 80 pkt.
Bardzo wysoka ocena użytkowa - 100 pkt.

Ocena ostateczna kryterium jest obliczana wg. wzoru :

$$\text{WARTOŚĆ PUNKTOWA} = W \times T_n / T_{\max}$$

W - waga kryterium

T_{max} - maksymalna liczba przyznanych punktów



Tn - liczba punktów przyznanych oferentowi

Tn – suma punktów przyznanych przez poszczególnych członków komisji / liczbę oceniających członków komisji

Próbki oferowanego towaru należy dostarczyć celem dokonania oględzin i określenia oceny użytkowej – próbki należy dostarczyć przed terminem otwarcia ofert do Działu Zamówień Publicznych SP ZOZ Sanok.

Próbki należy oznaczyć w sposób umożliwiający identyfikację Wykonawcy

Należy dostarczyć następujące próbki w ilości po 1 szt. dla każdej z poniższych pozycji:

- 1. telefon bezprzewodowy,**
- 2. telefon przewodowy,**

Próbki podlegają zwrotowi po dokonaniu oceny użytkowej.

XXII. INFORMACJE DOTYCZĄCE POPRAWY OCZYWISTYCH OMYŁEK PISARSKICH, RACHUNKOWYCH I INNYCH OMYŁEK

Zamawiający dokonana poprawy oczywistych omyłek pisarskich, rachunkowych oraz innych omyłek w ofercie na poniższych zasadach:

1. Zamawiający poprawia w ofercie oczywiste omyłki pisarskie. Warunkiem poprawienia omyłek pisarskich jest ich oczywistość (omyłka oczywista znaczy bezsporna, niebudząca wątpliwości).

2. Zamawiający poprawia w ofercie oczywiste omyłki rachunkowe z uwzględnieniem konsekwencji rachunkowych dokonanych poprawek, jak, w szczególności:

- 1) wszelkie omyłki polegające na podaniu wadliwego wyniku będącego skutkiem wykonania działania arytmetycznego,**
- 2) nieprawidłowego podania kwoty podatku VAT (przy zastosowaniu przez wykonawcę prawidłowej stawki VAT)**
- 3) w przypadku gdy:**
 - cenę jednostkową podano rozbieżnie słownie i liczbą, przyjmuje się, że prawidłowo podano liczbę jednostek miar i ten zapis ceny jednostkowej, który odpowiada dokonaniem obliczeniu ceny,**
 - cenę za część zamówienia podano rozbieżnie słownie i liczbą, przyjmuje się, że prawidłowo podano ten zapis, który odpowiada dokonaniem obliczeniu ceny.**

Jeżeli ani cena podana liczbą ani podana słownie nie odpowiadają obliczonej cenie, przyjmuje się, że prawidłowo podano ceny wyrażone słownie.

Nie podlega poprawie cena jednostkowa netto oraz liczba jednostek miar.

3. Zamawiający poprawia w ofercie inne omyłki polegające na niezgodności oferty ze specyfikacją istotnych warunków zamówienia niepowodujące istotnych zmian w treści oferty – niezwłocznie zawiadamiając o tym wykonawcę, którego oferta została poprawiona .



W szczególności poprzez istotną zmianę treści oferty rozumie się poprawę skutkującą zmianą/ zmianami powodującymi wzrost lub obniżenie wartości (ceny) oferty o 10 % w stosunku do wartości wynikającej z ceny ofertowej.

XXIII. INFORMACJE O FORMALNOŚCIACH, JAKIE POWINNY ZOSTAĆ DOPEŁNIONE PO WYBORZE OFERTY W CELU ZAWARCIA UMOWY W SPRAWIE ZAMÓWIENIA PUBLICZNEGO.

1. Zamawiający zawrze umowę w sprawie zamówienia publicznego w terminie wynikającym z art. 94 ust. 1 tj. w terminie nie krótszym 10 dni od dnia przekazania zawiadomienia o wyborze oferty faksem natomiast w przypadku przekazania zawiadomienia o wyborze oferty w inny sposób w terminie nie krótszym niż 15 dni.

Zamawiający może zawrzeć umowę w sprawie zamówienia publicznego przed upływem terminu, o których mowa w zdaniu pierwszym jeśli w niniejszym postępowaniu o udzielenie zamówienia publicznego nie odrzucono żadnej oferty i nie wykluczono żadnego wykonawcy.

2. Jeżeli wykonawca, którego oferta została wybrana uchyla się od zawarcia umowy w sprawie zamówienia publicznego, zamawiający wybierze ofertę najkorzystniejszą spośród pozostałych ofert, bez przeprowadzania ich ponownego badania i oceny, chyba, że znajdzie którakolwiek z przesłanek, o których mowa w art. 93 ust.1 pkt.1-7 ustawy Pzp.

3. Przed podpisaniem umowy, na żądanie Zamawiającego i terminie przez niego wyznaczonym Wykonawca przedłoży oryginał lub kopię aktualnego odpisu z właściwego rejestru, w szczególności z Krajowego Rejestru Sądowego lub Ewidencji Działalności Gospodarczej. Nadto osoby reprezentujące Wykonawcę przy podpisywaniu umowy powinny posiadać ze sobą dokumenty potwierdzające ich umocowanie do podpisania umowy, o ile umocowanie to nie będzie wynikać z dokumentów załączonych do oferty lub przedłożonych dokumentów rejestrowych, o których mowa powyżej

4. W przypadku udzielenie zamówienia konsorcjum (tzn. wykonawcy określone w art. 23 ust.1 ustawy Pzp)- zamawiający przed podpisaniem umowy zażąda złożenia umowy regulującej współpracę tych wykonawców.

5. Wybrany wykonawca w terminie wyznaczonym przez Zamawiającego podpisze przygotowaną umowę.

XXIV. ISTOTNE POSTANOWIENIA, KTÓRE ZOSTANĄ WPROWADZONE DO TREŚCI UMOWY.

Zgodnie z projektem umowy będącym załącznikiem do SIWZ oraz zaproponowanymi warunkami ofertowymi.

1) Jeżeli zamawiający dokona wyboru oferty umowa w sprawie realizacji zamówienia publicznego zostanie zawarta z wykonawcą, który spełni wszystkie przedstawione wymagania oraz którego oferta okaże się najkorzystniejsza.

2) Umowa zostanie zawarta w formie pisemnej o treści zawartej we wzorze umowy.

XXV. ZMIANA POSTANOWIEŃ UMOWY W STOSUNKU DO TREŚCI OFERTY

1. Zgodnie z art. 144 ust. 1 Pzp niedopuszczalne są istotne zmiany postanowień zawartej umowy w stosunku do treści oferty, na podstawie której dokonano wyboru wykonawcy, za



wyjątkiem zmian przewidzianych przez Zamawiającego w ogłoszeniu o zamówieniu lub w specyfikacji istotnych warunków zamówienia na określonych tam warunkach

W związku z powyższym Zamawiający przewiduje możliwość dokonania zmiany zawartej umowy w stosunku do treści oferty, na podstawie której dokonano wyboru wykonawcy.

W szczególności dopuszczalne są zmiany:

a) korzystne dla zamawiającego w tym, przewidujące niższą cenę udzielonego zamówienia niż wynikająca z treści oferty bądź szerszy zakres zobowiązania wykonawcy lub kształtujące w sposób korzystniejszy niż wynikało by to z treści oferty sposób zapłaty za udzielone zamówienie, w szczególności w ratach zamiast jednorazowej płatności lub w większej ich liczbie, bądź przewidujące dłuższy termin zapłaty.

b) przewidujące dłuższy termin wykonania zamówienia na skutek obiektywnych okoliczności których nie można było przewidzieć, w przypadku niezrealizowania całości zamówienia i przy zastosowaniu tych samych cen jednostkowych

c) przewidujące dostawę równoważną w nowszej i oczywiście lepszej technologicznie ich wersji, jeżeli nie prowadzi to do zwiększenia ceny,

2. Zmiany nie mogą dotyczyć zobowiązań wykonawcy zawartych w ofercie, które były oceniane w toku postępowania o udzielenie zamówienia publicznego.

XXVI. INFORMACJA DOTYCZĄCA PODWYKONAWCÓW

1. Zamawiający żąda wskazania odpowiednio do treści postanowień niniejszej siwz przez wykonawcę w ofercie części zamówienia, których wykonanie zamierza powierzyć podwykonawcom.

2. **Zamawiający w niniejszej siwz nie zastrzega, że część lub całość zamówienia nie może być powierzyć podwykonawcom**

XXVII. ZABEZPIECZENIE NALEŻYTEGO WYKONANIA UMOWY.

Zamawiający nie przewiduje zabezpieczenia należytego wykonania umowy.

XXVIII. ZALICZKI NA POCZET WYKONANIA ZAMÓWIENIA.

Zamawiający nie przewiduje udzielania zaliczek na poczet wykonania zamówienia.

XXIX. POUCZENIE O ŚRODKACH OCHRONY PRAWNEJ PRZYSŁUGUJACYM WYKONWCOM W TOKU POSTĘPOWANIA O UDZIELENIE ZAMÓWIENIA

1. Zgodnie z Działem VI Prawa zamówień publicznych środki ochrony prawnej przysługują wykonawcy, uczestnikowi konkursu, a także innemu podmiotowi, jeżeli ma lub miał interes w uzyskaniu danego zamówienia oraz poniósł lub może ponieść szkodę w wyniku naruszenia przez zamawiającego przepisów ustawy Prawa zamówień publicznych.

Ponadto środki ochrony prawnej wobec ogłoszenia o zamówieniu oraz specyfikacji istotnych warunków zamówienia przysługują również organizacjom wpisanym na listę, którą prowadzi i ogłasza Prezes Urzędu Zamówień Publicznych na stronie internetowej Urzędu – lista organizacji uprawnionych do wnoszenia środków ochrony prawnej.

2. Do środków ochrony prawnej w niniejszym postępowaniu mają odpowiednie zastosowanie następujące przepisy ustaw Prawo zamówień publicznych



Dział VI Środki ochrony prawnej
rozdział 1 Przepisy wspólne (art. 179)
rozdział 2 Odwołanie (180-198)
rozdział 3 Skarga do sądu (art. 198a-198g)

XXX. ZAPISY KOŃCOWE.

Treść niniejszej specyfikacji została sporządzona na podstawie wymogów art. 36 Prawa zamówień publicznych oraz innych zapisów w/w Ustawy, które winny przynieść wykonawcy niezbędną wiedzę w celu sporządzenia właściwej, nie podlegającej odrzuceniu oferty.

Wykonawca składa wraz z ofertą pisemne oświadczenie o przyjęciu warunków podanych w SIWZ, oraz że nie wnosi uwag co do jej treści w odniesieniu do przepisów Ustawy - prawo zamówień publicznych



Załącznik nr 1
do SIWZ nr SPZOZ/PN/45/2011

.....
pieczęć Wykonawcy

OFERTA (wzór)

W związku z udziałem w przetargu nieograniczonym nr SPZOZ/PN/45/2011 na zakup wyposażenia biurowego i meblowego dla Oddziału Kardiologii w ramach zadania „Modernizacja SPZOZ w Sanoku – alokacja Oddziału Kardiologii – profilaktyka, diagnostyka i leczenie chorób układu krążenia” zgodnie z umową o dofinansowanie nr UDA-RPPK.05.02.00-18-009/09-00, w ramach projektu unijnego Osi Priorytetowej 5 „Infrastruktura publiczna” Regionalnego Programu Operacyjnego dla Województwa Podkarpackiego na lata 2007-2013 oświadczamy, że:

1. Oferujemy wykonanie dostaw objętych zamówieniem, zgodnie z wymogami zawartymi w Specyfikacji Istotnych Warunków Zamówienia za cenę :

zadanie nr*

NETTO - PLN , BRUTTO - PLN,

Słownie – wartość netto

Słownie – wartość brutto.....

zgodnie z wypełnionym Formularzem cenowym – załącznik nr 2

* należy wpisać nr zadania, na który wykonawca składa ofertę

UWAGA

Należy rozszerzyć punkt 1 niniejszego formularza w zakresie druku dla poszczególnych zadań, w razie potrzeby.

Ceny podane w pkt. 1 zawierają wszelkie koszty związane z realizacją przedmiotu umowy, Oświadczamy, że oferta została sporządzona na podstawie opisu i wymagań przedstawionych w SIWZ.

2. Miejscem wykonania zamówienia jest Oddział Kardiologii SPZOZ w Sanoku ul. 800-lecia 26 .

3. Oświadczamy, że zaoferowany wyrób jest:

a) fabrycznie nowy - rok produkcji 2011

b) wolny od wad fizycznych i prawnych.

c) wprowadzony do obrotu i używania zgodnie z obowiązującymi w Polsce w tym zakresie przepisami, posiadający właściwe certyfikaty zgodnie z wymaganiami UE



e) odpowiednio oznakowany i posiada wymagane prawem certyfikaty bezpieczeństwa

4. Termin wykonania zamówienia – do 27.07.2011r. licząc od daty udzielenia zamówienia – zawarcia umowy.

5. Oferujemy termin płatności do 30 dni od daty wystawienia prawidłowej faktury VAT. (Podstawą wystawienia faktury VAT jest podpisany protokół odbioru) .

6. Oświadczamy, że oferowany sprzęt posiada gwarancję na okres nie krótszy niż 24 miesiące, licząc od daty faktycznego odbioru rzeczy. Szczegółowe zaoferowane warunki gwarancji zawiera oświadczenie zawarte w załączniku nr 6 do SIWZ " warunki gwarancji"

7. Jednocześnie oświadczamy, że zapoznaliśmy się z warunkami niniejszej Specyfikacji i uzyskaliśmy wszystkie informacje niezbędne do oszacowania ryzyka, przygotowania oferty i właściwego wykonania zamówienia, oraz z wzorem umowy, nie wnosimy do nich zastrzeżeń i wyrażamy gotowość zawarcia umowy, uwzględniającej warunki zamawiającego oraz warunki przedstawione w ofercie.

8. Oświadczamy, że niniejsza oferta zawiera na stronach nr od..... do informację stanowiącą tajemnicę przedsiębiorstwa w rozumieniu przepisów o zwalczaniu nieuczciwej konkurencji.

9. Oświadczamy, że jesteśmy związani niniejszą ofertą przez okres 30 dni od dnia upływu terminu składania ofert.

10. Ofertę składamy na kolejno ponumerowanych stronach.

.....
*(podpis osoby – osób uprawnionych
do składania oświadczeń woli wraz
z pieczętką imienną)*



Dane Wykonawcy:

Nazwa:.....

Adres:

Województwopowiat.....

Kod :Tel./fax:

REGON:

NR KRS/ EDG.....prowadzony

przez.....

INTERNET http://

e-mail:

Nazwisko osoby upoważnionej do kontaktów

tel.....

Imię i Nazwisko osoby upoważnionej do podpisania umowy

Numer rachunku bankowego na który należy zwrócić wadium :

.....

.

....., dn.

.....
(podpis osoby – osób uprawnionych
do składania oświadczeń woli
wraz z z pieczętką imienną)



Załącznik nr 3 do SIWZ nr SPZOZ/PN/45/2011

.....
(pieczęć firmowa Wykonawcy)

OŚWIADCZENIE

Przystępując do udziału w postępowaniu o zamówienie publiczne prowadzone w trybie „PRZETARG NIEOGRANICZONY” na zakup wyposażenia biurowego i meblowego dla Oddziału Kardiologii w ramach zadania „Modernizacja SPZOZ w Sanoku – alokacja Oddziału Kardiologii – profilaktyka, diagnostyka i leczenie chorób układu krążenia” zgodnie z umową o dofinansowanie nr UDA-RPPK.05.02.00-18-009/09-00, w ramach projektu unijnego Osi Priorytetowej 5 „Infrastruktura publiczna” Regionalnego Programu Operacyjnego dla Województwa Podkarpackiego na lata 2007-2013 nr postępowania SPZOZ/PN/45/2011 - (zgodnie z art. 44 ustawy Pzp)
Oświadczam, że spełniam warunki udziału w postępowaniu dotyczące:

1. posiadania uprawnienia do wykonania określonej działalności lub czynności jeżeli przepisy prawa nakładają obowiązek ich posiadania,
2. posiadania niezbędnej wiedzy i doświadczenia
3. dysponowania odpowiednim potencjałem technicznym oraz osobami zdolnymi do wykonania zamówienia,
4. sytuacji ekonomicznej i finansowej,

....., DNIA

.....
(podpis osoby – osób uprawnionych
do składania oświadczeń woli
wraz z pieczęcią imienną)



Załącznik nr 4 do SIWZ nr SPZOZ/PN/45/2011

.....
(pieczęć firmowa Wykonawcy)

OŚWIADCZENIE

Przystępując do udziału w postępowaniu o zamówienie publiczne prowadzone w trybie „PRZETARG NIEOGRANICZONY” na zakup wyposażenia biurowego i meblowego dla Oddziału Kardiologii w ramach zadania „Modernizacja SPZOZ w Sanoku – alokacja Oddziału Kardiologii – profilaktyka, diagnostyka i leczenie chorób układu krążenia” zgodnie z umową o dofinansowanie nr UDA-RPPK.05.02.00-18-009/09-00, w ramach projektu unijnego Osi Priorytetowej 5 „Infrastruktura publiczna” Regionalnego Programu Operacyjnego dla Województwa Podkarpackiego na lata 2007-2013 nr postępowania SPZOZ/PN/45/2011 - oświadczam, że :

nie podlegam wykluczeniu z przedmiotowego postępowania o udzielenie zamówienia publicznego na podstawie art. 24 ust. 1 ustawy Prawo zamówień publicznych.

....., DNIA

.....
(podpis osoby – osób uprawnionych
do składania oświadczeń woli
wraz z pieczęcią imienną)



W sytuacji gdy Wykonawca będzie polegać na zasobach innych podmiotów na zasadach określonych w art.26 ust.2b ustawy Pzp, a podmioty te będą brały udział w realizacji części zamówienia, Wymagane jest złożenie przez taki podmiot powyższego oświadczenia.

ZAŁĄCZNIK NR 5 do SIWZ nr SPZOZ/PN/45/2011- wzór umowy

Wzór umowy: SPZOZ/SAN/ZP/.../2011 -

Zawarta w dniu 2011 r. w Sanoku

pomiędzy:

Samodzielnym Publicznym Zespołem Opieki Zdrowotnej w Sanoku, ul. 800-lecia 26
zwanym dalej „Zamawiającym”

reprezentowanym przez:

.....

a,

.....

zwaną dalej „Wykonawcą”

reprezentowaną przez:.....

Umowę niniejszą zawiera się w wyniku postępowania o udzielenie zamówienia publicznego przeprowadzonego w trybie **przetarg nieograniczony o wartości zamówienia** nieprzekraczającej kwotę **193.000 EURO** na podstawie przepisów ustawy Prawo zamówień publicznych (tj, Dz. U. z 2010 r. Nr 113, poz. 759 ze zmian.).

§ 1

1. Dane w niniejszej umowie są zgodne z danymi zawartymi w ofercie przetargowej ww. Wykonawcy do przeprowadzonego postępowania nr SPZOZ/PN/45/2011
2. Specyfikacja istotnych warunków zamówienia oraz oferta wykonawcy stanowią integralną część niniejszej umowy.

§ 2

1. Wykonawca sprzedaje, a Zamawiający kupuje
określone w zadaniu nr , co jest zgodne ze złożoną ofertą do ww. postępowania.
Szczegółowy wykaz asortymentowy objęty umową i ceny określa **załącznik nr 1**
(Zestawienie wymaganych parametrów techniczno -użytkowych) stanowiący integralną część niniejszej umowy.
2. Dostawa (lub dostaw i montaż) wyrobu określonego w ust. 1 nastąpi w terminie do 27.07.2011r. licząc od dnia zawarcia umowy.
3. Wykonawca oświadcza, że zaoferowane wyroby zostały wprowadzone do obrotu i używania zgodnie z obowiązującymi w Polsce przepisami.
4. Wykonawca udziela gwarancji na przedmiot dostawy określony w ust. 1 na okres
miesiące (nie krótszy niż 24 miesiące) - warunki gwarancji określa **załącznik nr 6 do SIWZ**.
5. Bieg gwarancji rozpoczyna się od dnia faktycznej dostawy (dostawy i montażu) -
stwierdzonej protokołem technicznego przekazania – odbioru.

§ 3

Strony ustanawiają odpowiedzialność za niewykonanie lub nienależyte wykonanie zobowiązań umownych w formie kar umownych w następujących przypadkach i wysokościach:

1. Wykonawca z przyczyn leżących po jego stronie, w razie odstąpienia od umowy zapłaci Zamawiającemu karę umowną w wysokości 10% wartości umowy.
2. Zwłoki w wykonaniu przedmiotu umowy w wysokości 0,2% kwoty wynagrodzenia za każdy dzień zwłoki, przy czym zwłoka nie może trwać dłużej niż 10 dni roboczych.
3. Zwłoki w usunięciu wad przedmiotu w wysokości 0,2% kwoty wynagrodzenia za każdy dzień zwłoki, licząc od następnego dnia po upływie terminu określonego przez Zamawiającego w celu usunięcia wad,
4. Nie dostarczenie przedmiotu umowy w terminie określonym w § 2 ust. 2 i pozostawanie w zwłoce trwającej dłużej niż 10 dni roboczych, traktowane będzie jako odstąpienie przez Wykonawcę od zawartej umowy i stanowić będzie podstawę do naliczenia kary umownej w wysokości 10% wartości określonej w § 3 ust.1.
5. Strony zastrzegają sobie prawo dochodzenia odszkodowania uzupełniającego przenoszącego wysokość zastrzeżonych kar umownych.
6. Za szkody wynikłe z nie wykonania lub nienależytego wykonania innych zobowiązań umownych, strony ponoszą odpowiedzialność na zasadach ogólnych wynikających z Kodeksu Cywilnego.

§ 4

Zamawiający dopuszcza możliwość odstąpienia od umowy w trybie art. 145 ustawy – prawo zamówień publicznych i w tym przypadku nie mają zastosowania postanowienia o karze umownej, zatem Wykonawca nie może żądać odszkodowania.

§ 5

1. Wykonawca oświadcza, iż przedmiot umowy o którym mowa w § 2 ust. 1 jest wolny od jakichkolwiek usterek, jest fabrycznie nowy i nie jest obciążony prawami na rzecz osób trzecich.
2. Wykonawca zobowiązuje się dostarczyć przedmiot umowy na swój koszt i ryzyko.
3. Wydanie przedmiotu umowy (łącznie z jego montażem) następuje u Zamawiającego (Oddział Kardiologii SPZOZ w Sanoku ul. 800-lecia 26)
4. Odbiór przedmiotu umowy nastąpi w obecności pracownika Zamawiającego i będzie potwierdzony przez uczestników spisaniem protokołu technicznego odbioru.

§ 6

1. Umowa nie może ulec zmianie w okresie jej trwania, za wyjątkiem zmian umowy w okolicznościach i na warunkach przewidzianych w ogłoszeniu o zamówieniu i Specyfikacji Istotnych Warunków Zamówienia w przeprowadzonym postępowaniu.
2. Zmiana umowy winna następować w formie pisemnej, w postaci aneksu podpisanego przez obie strony.



§ 7

1. Wykonawca otrzyma od Zamawiającego zapłatę za przedmiot umowy o którym mowa w § 2 ust. 1 w kwocie: zł. brutto (słownie:).
Cena zawiera wszelkie koszty związane z realizacją przedmiotu umowy.
2. Zapłata należności za dostarczony przedmiot umowy nastąpi przelewem na konto wykonawcy w terminie do 30 dni od daty na wystawienia prawidłowej faktury VAT.
3. Podstawą wystawienia faktury VAT jest dostarczenie, (dostarczenie i montaż) przedmiotu umowy oraz spisania protokołu odbioru technicznego,
4. Za datę dokonania zapłaty uważa się datę obciążenia rachunku bankowego Zamawiającego.
5. Faktura winna być wystawiona w języku polskim, sygnowana nr umowy.

§ 8

1. Sprawy sporne wynikłe podczas realizacji niniejszej umowy strony rozstrzygać będą w formie polubownej.
2. Wszelkie konsekwencje finansowe i prawne wynikające z tytułu wprowadzenia do obrotu towaru nie spełniającego wymogów określonych obowiązującymi przepisami i normami ponosi Wykonawca.
3. W przypadku braku porozumienia rozstrzygać będzie Sąd właściwy dla siedziby Zamawiającego

§ 9

Nie dopuszcza się sprzedaży wierzytelności osobom trzecim bez zgody Zamawiającego.

§ 10

W sprawach nie unormowanych niniejszą umową mają zastosowanie odpowiednie przepisy ustawy Prawo zamówień publicznych oraz kodeksu cywilnego.

§ 11

Umowa zostaje sporządzona w dwóch jednobrzmiących egzemplarzach po jednym dla każdej ze stron.

.....
WYKONAWCA

.....
ZAMAWIAJĄCY



Załącznik nr 8 do SIWZ nr SPZOZ/PN/45/2011 (wyłącznie dla zadania nr 7)

.....
(pieczęć firmowa Wykonawcy)

OŚWIADCZENIE

Sprzęt medyczny oferowany przez naszą Firmę w postępowaniu na zakup wyposażenia biurowego i meblowego dla Oddziału Kardiologii w ramach zadania „Modernizacja SPZOZ w Sanoku – alokacja Oddziału Kardiologii – profilaktyka, diagnostyka i leczenie chorób układu krążenia” zgodnie z umową o dofinansowanie nr UDA-RPPK.05.02.00-18-009/09-00, w ramach projektu unijnego Osi Priorytetowej 5 „Infrastruktura publiczna” Regionalnego Programu Operacyjnego dla Województwa Podkarpackiego na lata 2007-2013 nr postępowania SPZOZ/PN/21/2011 pod nazwątyp/model.....nr katalogowy.....
jest wprowadzony do obrotu i używania zgodnie z przepisami
*

Zobowiązuję się do dostarczenia na każde żądanie Zamawiającego dokumentów potwierdzających powyższy stan rzeczy.

* należy powołać podstawę prawną i wskazać akty wprowadzające do obrotu i używania

....., DNIA

.....
(podpis osoby – osób uprawnionych
do składania oświadczeń woli
wraz z pieczęcią imienną)

Załącznik nr 6 do SIWZ nr SPZOZ/PN/45/2011

WARUNKI GWARANCJI DLA zadania nr :

lp	opis	Warunki gwarancji
1	Czas gwarancji w miesiącachmiesiące (min. 24 miesiące) od dnia podpisania protokołu końcowego odbioru
2	Czas oczekiwania na usunięcie uszkodzenia(max 14 dni)
3	Graniczny czas naprawy gwarancyjnej po przekroczeniu którego okres gwarancji przedłuża się o czas naprawy	14 dni
4	Przyczyny utraty prawa do gwarancji	
5	Świadczenie usług serwisowych w siedzibie Kupującego	
6	Liczba punktów serwisowych mających autoryzacje producenta (adres najbliższego serwisu)	
7	Numer telefonu, faksu, e-mail na które mają być zgłaszane awarie	
8	Wymagane naprawy gwarancyjne odbywają się na koszt wykonawcy	

.....



Załącznik nr 2 do SIWZ nr SPZOZ/PN/45/2011

.....
(pieczęć firmowa Wykonawcy)

FORMULARZ CENOWY – zadanie nr 1

Lp.	Przedmiot zamówienia	j.m.	ilość	Cena jedn. netto	Wartość netto PLN	Stawka VAT	Wartość brutto PLN	Nazwa i typ / Producent
1	Lady pielęgniarskie poz. wn. 25	Szt.	3					
2	Meble magazynowe (regaly) poz. wn. 27	Kpl.	1					
3	Płyta naścienna – odboje poz. wn. 28	Kpl.	1					
4	Biurko lekarskie poz. wn. 34	Szt.	1					
5	Komplet mebli (regał + stolik) poz. wn. 36	Szt.	1					
6	Biurko poz. wn. 37,50	Szt.	2					
7	Meble regał z dostawką poz. wn. 39	Kpl.	1					
8	Meble regał z półkami wiszącymi i stanowiskami komputerowymi poz. wn. 43	Kpl.	1					
9	Stół poz. wn. 44	Szt.	1					
10	Biurko poz. wn. 46	Szt.	1					
11	Meble regał poz. wn. 49	Kpl.	1					
12	Meble poz. wn. 55	Kpl.	1					
13	Stolik poz. wn.	Szt.	1					
14	Meble poz. wn. 59	Kpl.	1					
15	Szafki ubraniowe dla 30 osób poz. wn. 60 (opcja 30szt. 1 osobowych lub 15szt. 2 osobowych lub 10szt. 3 osobowych)	Szt.						
RAZEM								



Zgodnie z załącznikiem nr 7 do SIWZ - Zestawienie wymaganych parametrów techniczno- użytkowych.

....., dn.

(podpis osoby – osób uprawnionych
do składania oświadczeń
woli wraz z pieczętą imienną)

Załącznik nr 2 do SIWZ nr SPZOZ/PN/45/2011

.....
(pieczęć firmowa Wykonawcy)

FORMULARZ CENOWY – zadanie nr 2

Lp.	Przedmiot zamówienia	j.m.	ilość	Cena jedn. netto	Wartość netto PLN	Stawka VAT	Wartość brutto PLN	Nazwa i typ / Producent
1	Krzesło poz. wn. 21	Szt.	30					
2	Krzesło na kółkach poz. wn. 21	Szt.	10					
3	Lustra łazienkowe poz. wn. 22	Szt.	30					
4	Taboret poz. wn. 26	Szt.	26					
5	Sofa + 2 fotele poz. wn. 33	Kpl.	1					
6	Fotele obrotowe poz. wn. 35,38,47	Szt.	3					
7	Krzesło obrotowe poz. wn. 40	Szt.	2					
8	Fotel poz. wn. 41	Szt.	1					
9	Wersalka poz. wn. 42	Szt.	1					
10	Krzesła obrotowe poz. wn. 51	Szt.	1					
RAZEM								

Zgodnie z załącznikiem nr 7 do SIWZ - Zestawienie wymaganych parametrów techniczno- użytkowych.

....., dn.

(podpis osoby – osób uprawnionych
do składania oświadczeń
woli wraz z pieczętą imienną)



Załącznik nr 2 do SIWZ nr SPZOZ/PN/45/2011

.....
(pieczęć firmowa Wykonawcy)

FORMULARZ CENOWY – zadanie nr 3

Lp.	Przedmiot zamówienia poz. wn. 30	j.m.	ilość	Cena jedn. netto	Wartość netto PLN	Stawka VAT	Wartość brutto PLN	Nazwa i typ / Producent
1	Telefony analogowe bezprowadowe z wyświetlaczem	Szt.	4					
2	Telefony analogowe przewodowe z wyświetlaczem, przystosowane do zawieszania na ścianie z funkcją flash	Szt.	15					
				RAZEM				

....., dn.

(podpis osoby – osób uprawnionych
do składania oświadczeń
woli wraz z pieczętką imienną)



Załącznik nr 2 do SIWZ nr SPZOZ/PN/45/2011

.....
(pieczęć firmowa Wykonawcy)

FORMULARZ CENOWY – zadanie nr 4

Lp.	Przedmiot zamówienia poz. wn. 32	j.m.	ilość	Cena jedn. netto	Wartość netto PLN	Stawka VAT	Wartość brutto PLN	Nazwa i typ / Producent
1	Żaluzje pionowe typu VERTIKAL, wymiary otworu: szer. 1,20m, wys. 2m, mocowanie do wnęki okna, wykonane z materiału: typ tkaniny - gładki, osnowa tkaniny - 100% poliester, szerokość 127mm, waga - 252g/m2 + 5g/m2, kolor - żółty beż. Wymagany atest higieniczny.	Szt.	53					

....., dn.

(podpis osoby – osób uprawnionych
do składania oświadczeń
woli wraz z pieczętką imienną)



Załącznik nr 2 do SIWZ nr SPZOZ/PN/45/2011

.....
 (pieczęć firmowa Wykonawcy)

FORMULARZ CENOWY – zadanie nr 5

Lp.	Przedmiot zamówienia poz. wn. 23	j.m.	ilość	Cena jedn. netto	Wartość netto PLN	Stawka VAT	Wartość brutto PLN	Nazwa i typ / Producent
1	Dozownik łokciowy	Szt.	36					

Zgodnie z załącznikiem nr 7 do SIWZ - Zestawienie wymaganych parametrów techniczno- użytkowych.

....., dn.

 (podpis osoby – osób uprawnionych
 do składania oświadczeń
 woli wraz z pieczętką imienną)

Załącznik nr 2 do SIWZ nr SPZOZ/PN/45/2011

.....
 (pieczęć firmowa Wykonawcy)

FORMULARZ CENOWY – zadanie nr 6

Lp.	Przedmiot zamówienia	j.m.	ilość	Cena jedn. netto	Wartość netto PLN	Stawka VAT	Wartość brutto PLN	Nazwa i typ / Producent
1	Lodówka poz. wn. 31	Szt.						
2	Mikrofala poz. wn. 58	Szt.						
RAZEM								

Zgodnie z załącznikiem nr 7 do SIWZ - Zestawienie wymaganych parametrów techniczno- użytkowych.



....., dn.

(podpis osoby – osób uprawnionych
do składania oświadczeń
woli wraz z pieczętą imienną)

Załącznik nr 2 do SIWZ nr SPZOZ/PN/45/2011

.....
(pieczęć firmowa Wykonawcy)

FORMULARZ CENOWY – zadanie nr 7

Lp.	Przedmiot zamówienia	j.m.	ilość	Cena jedn. netto	Wartość netto PLN	Stawka VAT	Wartość brutto PLN	Nazwa i typ / Producent
1	Parawan na kółkach poz. wn. 53	Szt.	1					
2	Rolety międzyłóżkowe poz. wn. 24	Szt.	9					
3	Szafa lekarska poz. wn. 48	Szt.	1					
RAZEM								

Zgodnie z załącznikiem nr 7 do SIWZ - Zestawienie wymaganych parametrów techniczno- użytkowych.

....., dn.

(podpis osoby – osób uprawnionych
do składania oświadczeń
woli wraz z pieczętą imienną)



Załącznik nr 2 do SIWZ nr SPZOZ/PN/45/2011

.....
(pieczęć firmowa Wykonawcy)

FORMULARZ CENOWY – zadanie nr 8

Lp.	Przedmiot zamówienia	j.m.	ilość	Cena jedn. netto	Wartość netto PLN	Stawka VAT	Wartość brutto PLN	Nazwa i typ / Producent
1	Wózek do przewożenia zwłok	Szt.	1					

Zgodnie z załącznikiem nr 7 do SIWZ - Zestawienie wymaganych parametrów techniczno- użytkowych.

....., dn.

(podpis osoby – osób uprawnionych
do składania oświadczeń
woli wraz z pieczętką imienną)



Załącznik nr 2 do SIWZ nr SPZOZ/PN/45/2011

.....
(pieczęć firmowa Wykonawcy)

FORMULARZ CENOWY – zadanie nr 9

Lp.	Przedmiot zamówienia	j.m.	ilość	Cena jedn. netto	Wartość netto PLN	Stawka VAT	Wartość brutto PLN	Nazwa i typ / Producent
1	Meble – zestaw	Kpl.	1					
2	Meble - zestaw	Kpl.	1					
3	Stół	Szt.	1					
4	Lada pielęgniariska	Szt.	1					
5	Meble kuchenne	Kpl.	1					
6	Stół	Szt.	1					
7	Szafka z dostawką	Kpl.	1					
8	Meble regał	Kpl.	1					
9	Szafka z dostawką	Szt.	1					
10	Meble regał	Szt.	1					
11	Szafka otwarta	Szt.	1					
12	szafka	Szt.	1					
13	biurko	Szt.	1					
RAZEM								

Zgodnie z załącznikiem nr 7 do SIWZ - Zestawienie wymaganych parametrów techniczno- użytkowych.

....., dn.

(podpis osoby – osób uprawnionych
do składania oświadczeń
woli wraz z pieczętką imienną)



Załącznik nr 2 do SIWZ nr SPZOZ/PN/45/2011

.....
(pieczęć firmowa Wykonawcy)

FORMULARZ CENOWY – zadanie nr 10

Lp.	Przedmiot zamówienia poz. wn. 23	j.m.	ilość	Cena jedn. netto	Wartość netto PLN	Stawka VAT	Wartość brutto PLN	Nazwa i typ / Producent
1	Zmywarka	Szt.	1					

Zgodnie z załącznikiem nr 7 do SIWZ - Zestawienie wymaganych parametrów techniczno- użytkowych.

....., dn.

(podpis osoby – osób uprawnionych
do składania oświadczeń
woli wraz z pieczęcią imienną)

Załącznik nr 7 do SIWZ nr SPZOZ/PN/45/2011– zadanie nr 1

Zestawienie wymaganych parametrów techniczno- użytkowych

1. Lada pielęgniarские – 3 szt.

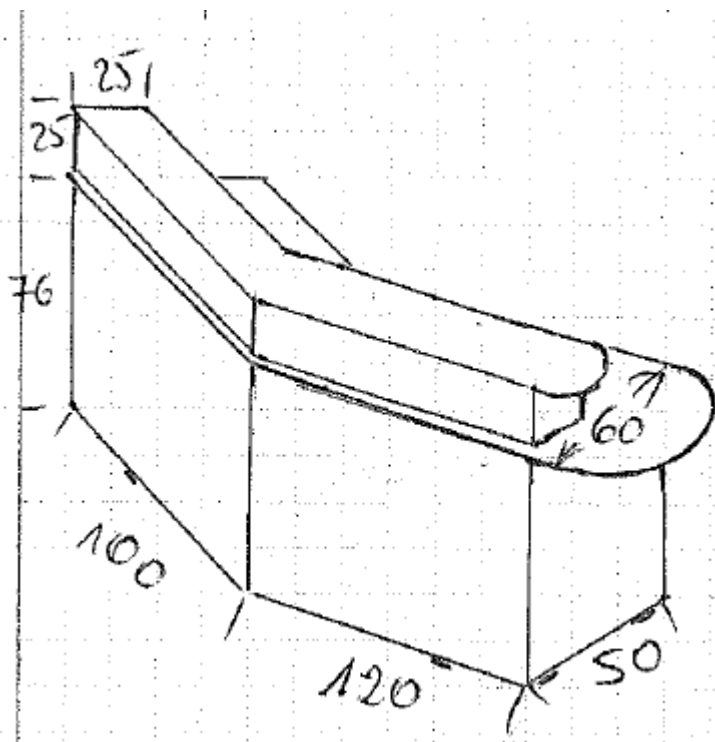

Opis mebli:

Lada pielęgniarська – wykonana z płyty meblowej laminowanej o gr. 18mm. Błat roboczy o gr. 25mm z płyty meblowej laminowanej. Szerokość blatu 60cm. Pod blatem szuflada na klawiaturę oraz podstawka na komputer. Nad blatem nadstawka z płyty laminowanej gr. 18mm szer. 25cm, wysokość 25cm podzielona na 4 części z jedną półką. Pozostałe wymiary jak na rysunku.



2. Magazyn oddziałowej

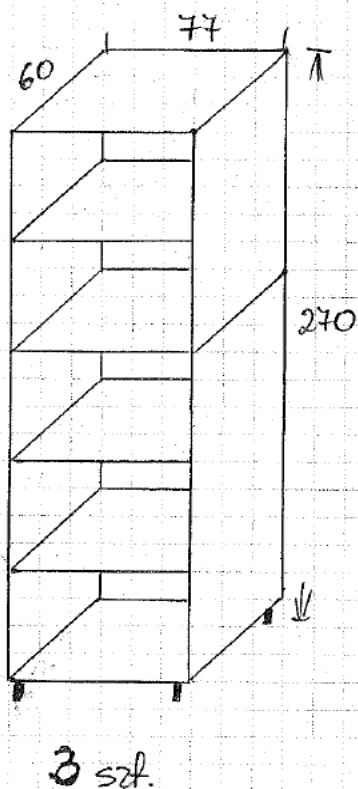
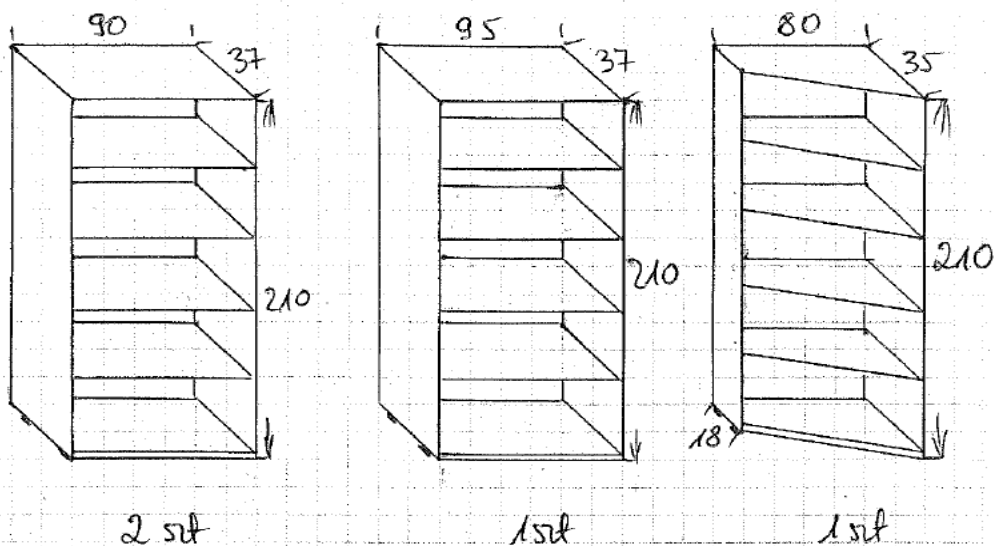

Opis mebli:

Regały magazynowe otwarte wymiary jak na rysunku wykonane z płyty meblowej laminowanej drewnopodobnej gr. 18mm, plecy z płyty HDF 3mm. Kolor do wyboru.

3. Płyta naścienna – odboje



Opis mebli:

Płyty naścienne – odboje wykonane z płyty meblowej laminowanej drewnopodobnej gr. 18mm. Szerokość 33cm, długość łączna 120cm. Wykonawca przed przystąpieniem do wykonania odbojów wymierzy poszczególne odcinki potrzebne do wykonania zlecenia. Montaż płyt wykona zleceniobiorca.

4. Biurko lekarskie

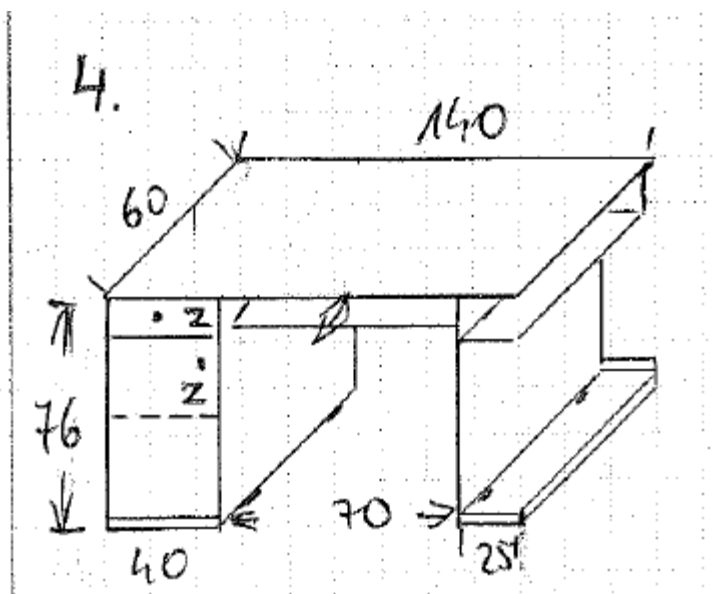

Opis mebli:

Biurko wykonane z płyty meblowej laminowanej gr. 18mm z boczną zamykaną szufladą oraz półką zamykaną na dokumenty, szufladą na klawiaturę oraz boczną półką na komputer. Wymiary jak na rysunku. Kolor drewnopodobny do wyboru w czasie składania zamówienia

5. Komplet mebli (regal + stolik)

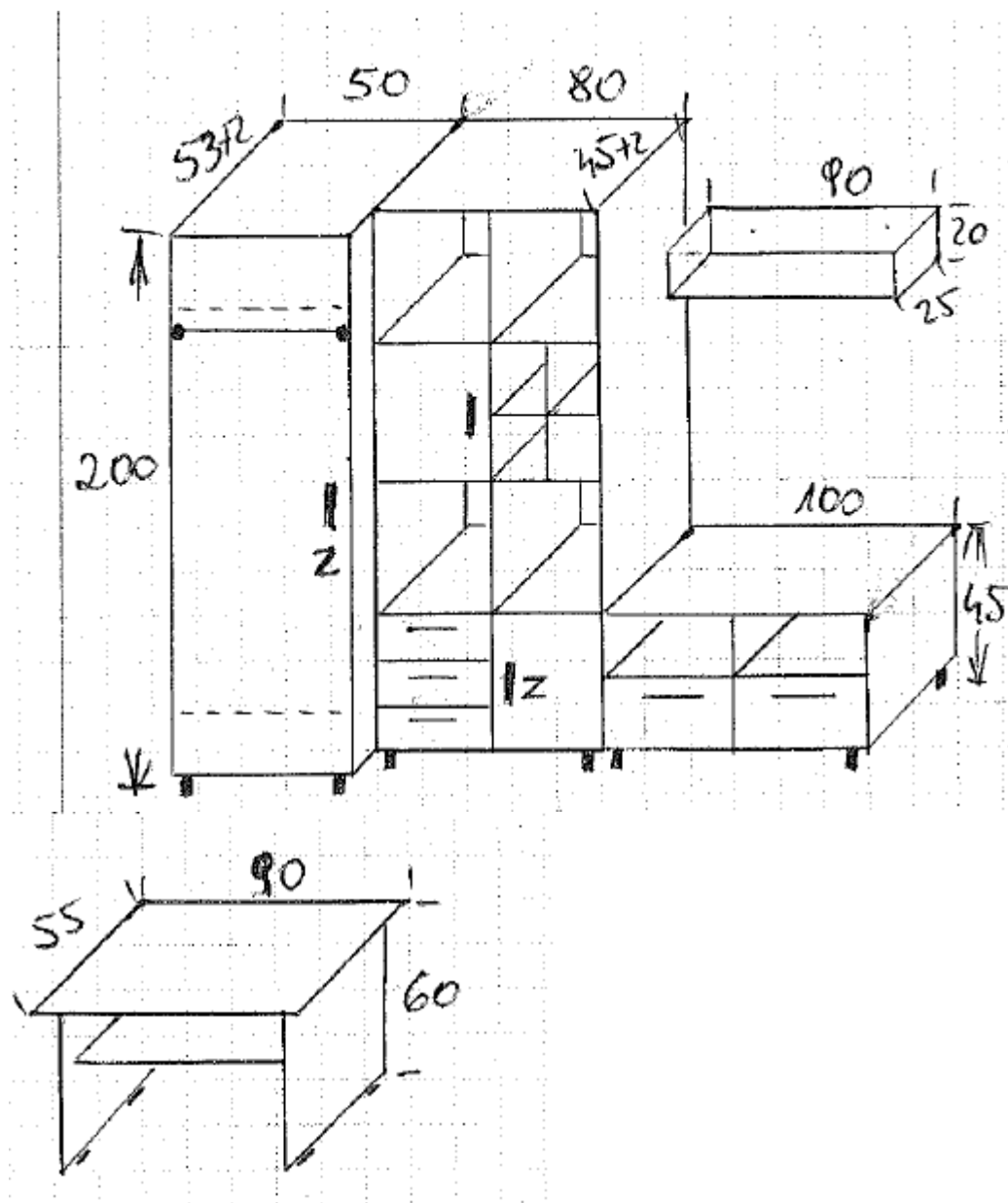

Opis mebli:

Regal (szafa ubraniowa, zestaw półek) wykonane z płyty meblowej laminowanej kolor drewnopodobny gr. 18mm, plecy płyta HDF gr. 3mm. Uchwyt typu reling – satyna, nóżki meblowe - satyna. Szafa z dwoma półkami + drążek metalowy – zamykana, szuflady typu metabox. Stolik z płyty meblowej laminowanej gr. 18mm, pod blatem półka na dokumenty.

6. Biurko - 2 szt.

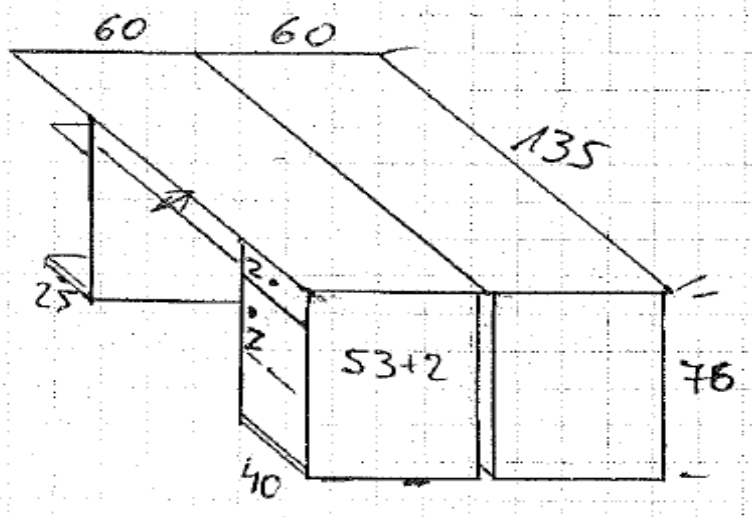

Opis mebli:

Biurko wykonane z płyty meblowej laminowanej kolor drewnopodobny gr. 18mm z boczna zamykaną szufladą oraz zamykaną półką na dokumenty, szufladą pod klawiaturę oraz półką na komputer – wymiary jak na rysunku. Kolor płyty drewnopodobny do swobodnego wyboru w czasie składania zamówienia.

7. Meble – Regał z dostawką

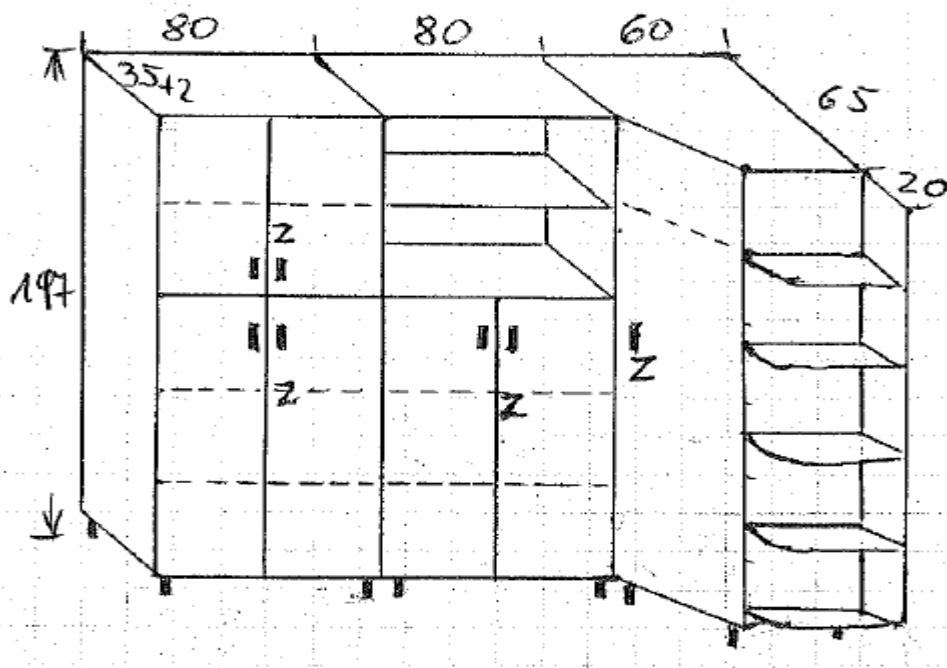

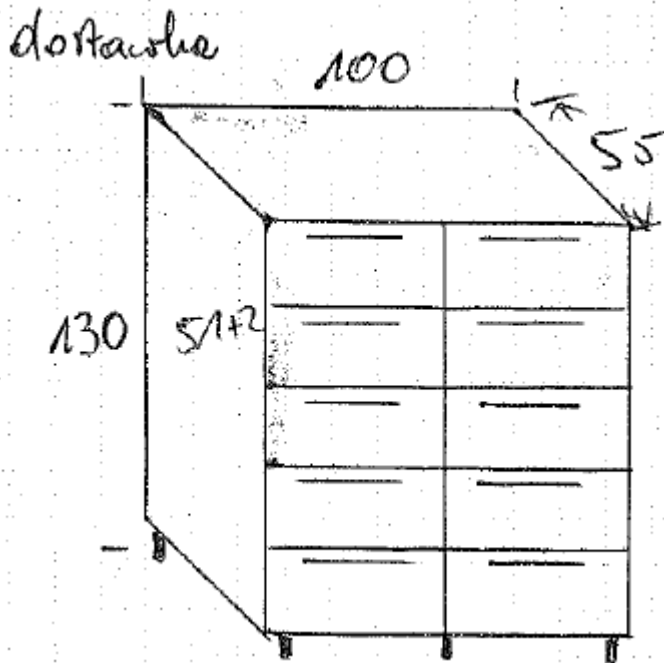

Opis mebli:

Regał wykonany z płyty meblowej laminowanej kolor drewnopodobny gr. 18mm, plecy płyta HDF gr. 3mm, uchwyt typu reling – kolor satyna, nóżki kolor satyna, wymiary jak na rysunku. Dostawka wykonana płyty meblowej laminowanej kolor drewnopodobny gr. 18mm, wymiary jak na rysunku, plecy płyta HDF gr. 3mm, uchwyty typu reling – satyna, nóżki kolor satyna, szuflady typu metabox.



8. Meble – Regał + półki wiszące + 7 stanowisk komputerowych (biurowych)

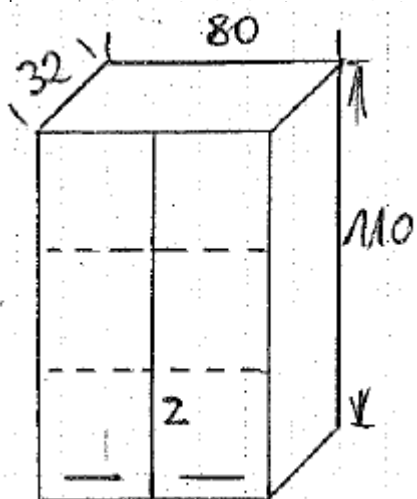
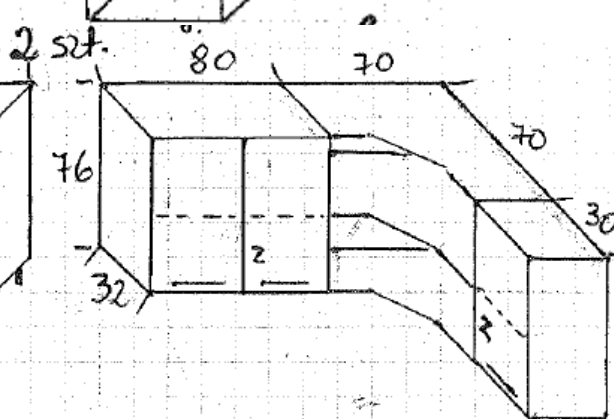
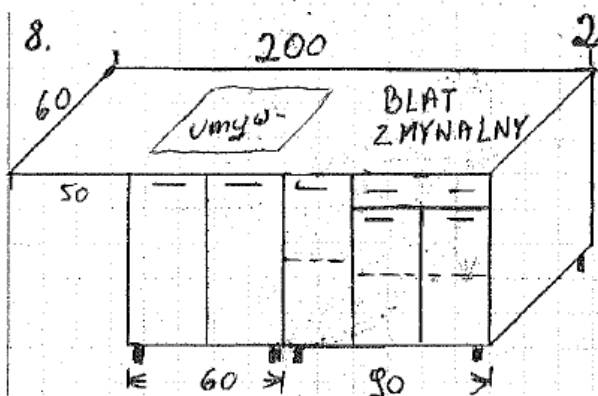
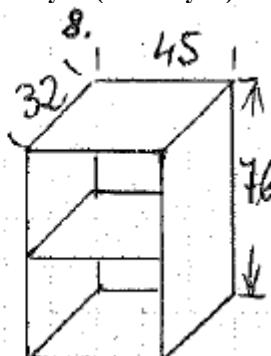
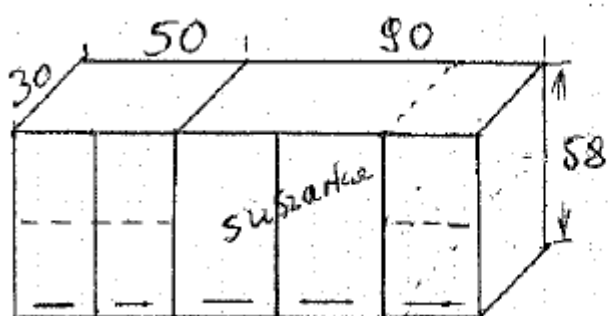

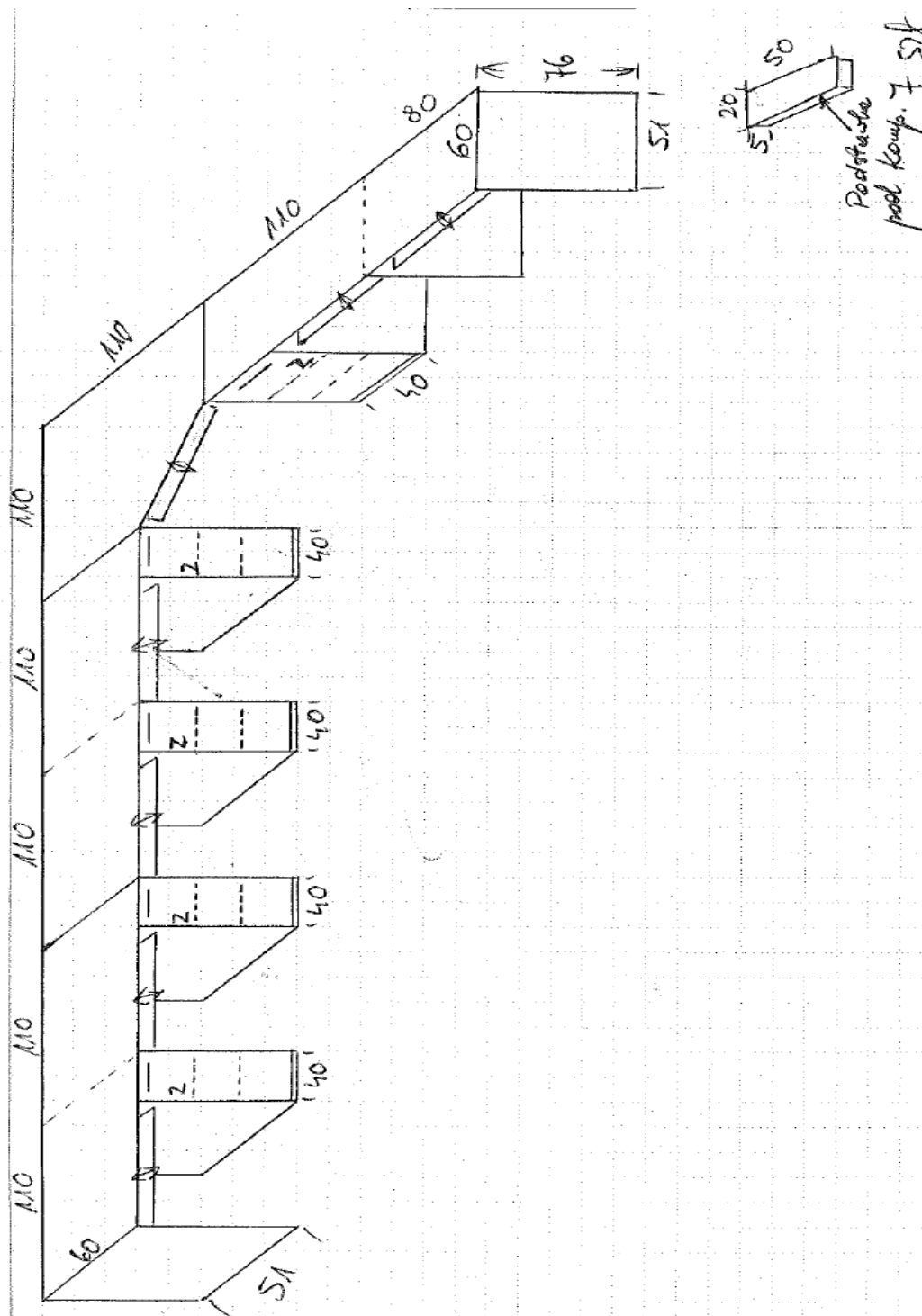

Opis mebli:

Zestaw mebli (regał kuchenny + półki wiszące) jak na rysunku. Wykonany z płyty meblowej laminowanej gr. 18mm – kolor drewnopodobny do wyboru w czasie składania zamówienia. Błat zmywalny gr. 28mm, plecy z płyty HDF gr. 3mm. Nóżki meblowe – kolor satyna, uchwyt meblowy typu reling – kolor satyna. Wymiary jak na rysunku.

Stanowisko komputerowe (biurowe) dla 7 osób (wymiary jak na rysunku) wykonane z płyty meblowej drewnopodobnej laminowanej gr. 18mm, plecy płyta HDF gr. 3mm, wysuwane szuflady na klawiaturę, zamykane półki na dokumenty. Każde stanowisko powinno posiadać podstawę na jedn. Komputer, uchwyty typu reling kolor satyna.

9. Stół

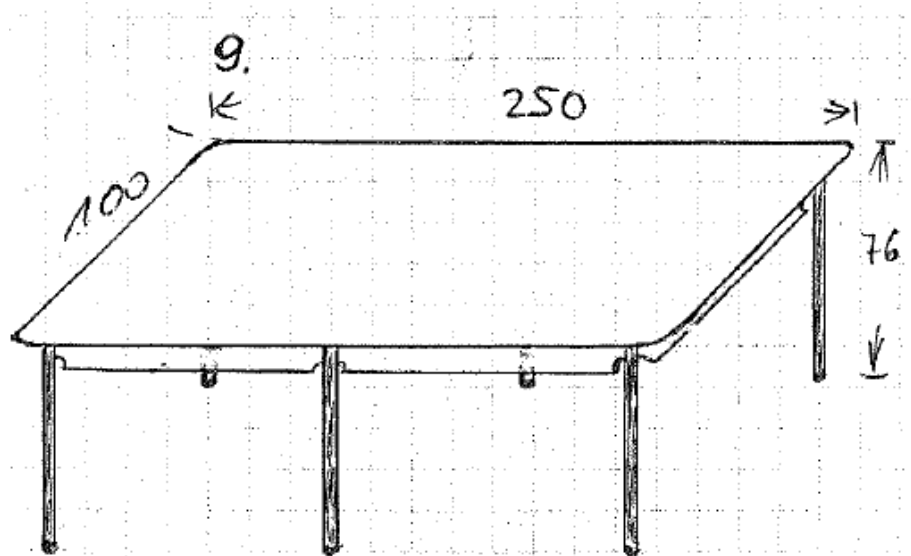

Opis mebli:

Stół o wymiarach 100 x 250cm, wysokość 76cm z płyty meblowej laminowanej gr. min. 25mm. Od spodu półka z płyty meblowej laminowanej gr. 18mm, wysokość ok. 10cm, nogi metalowe szt. 6 – kolor satyna

10. Biurko z dostawką

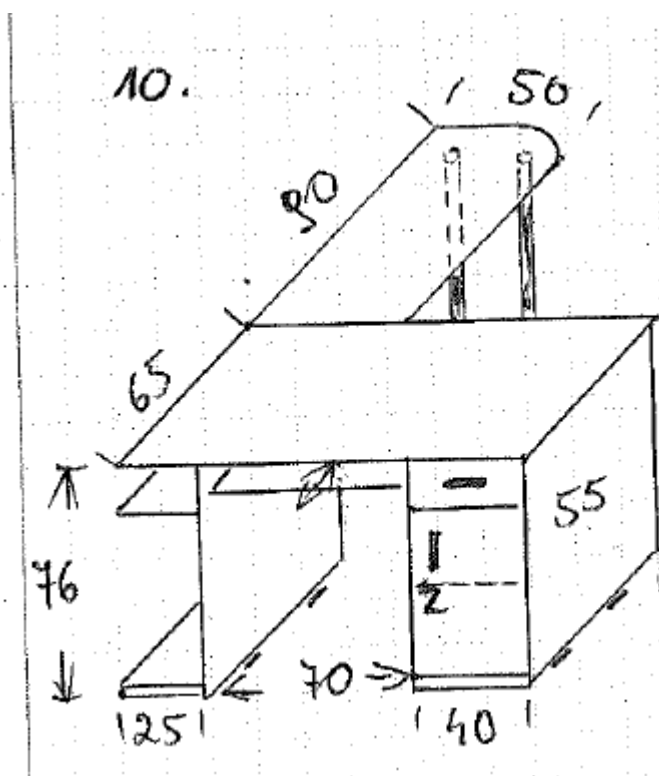

Opis mebli:

Biurko wykonane z płyty meblowej laminowanej gr. 18mm, blat biurka i dostawki płyta gr. 25mm. z boczna zamykana szufladą oraz półką na dokumenty, szuflada pod klawiaturę oraz półka pod komputer (wymiary jak na rysunku). Kolor płyty drewnopodobny do wyboru w czasie składania zamówienia. Nogi dostawki metalowe – kolor satyna.

11. Meble regał

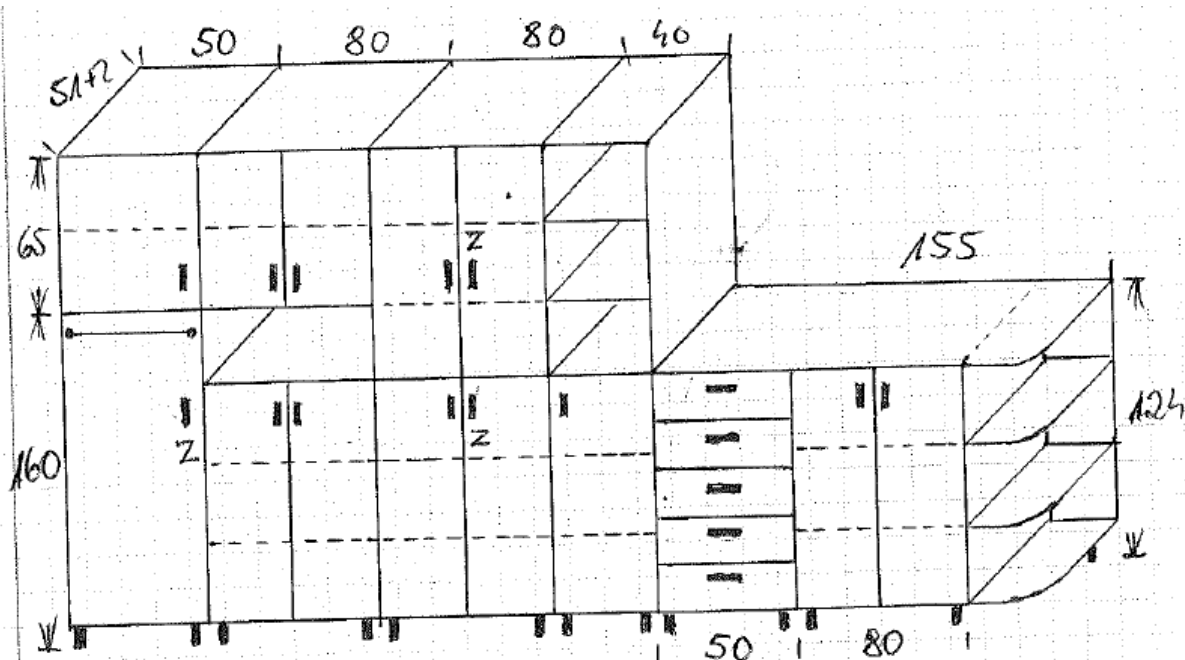

Opis mebli:

Regał wykonany z płyty laminowanej gr. 18mm – kolor drewnopodobny do wyboru w czasie składania zamówienia, plecy płyta HDF gr. 3mm, uchwyt typu reling - kolor satyna, nóżki meblowe – kolor satyna, szuflady typu metabox, wymiary jak na rysunku.

12. Zestaw mebli

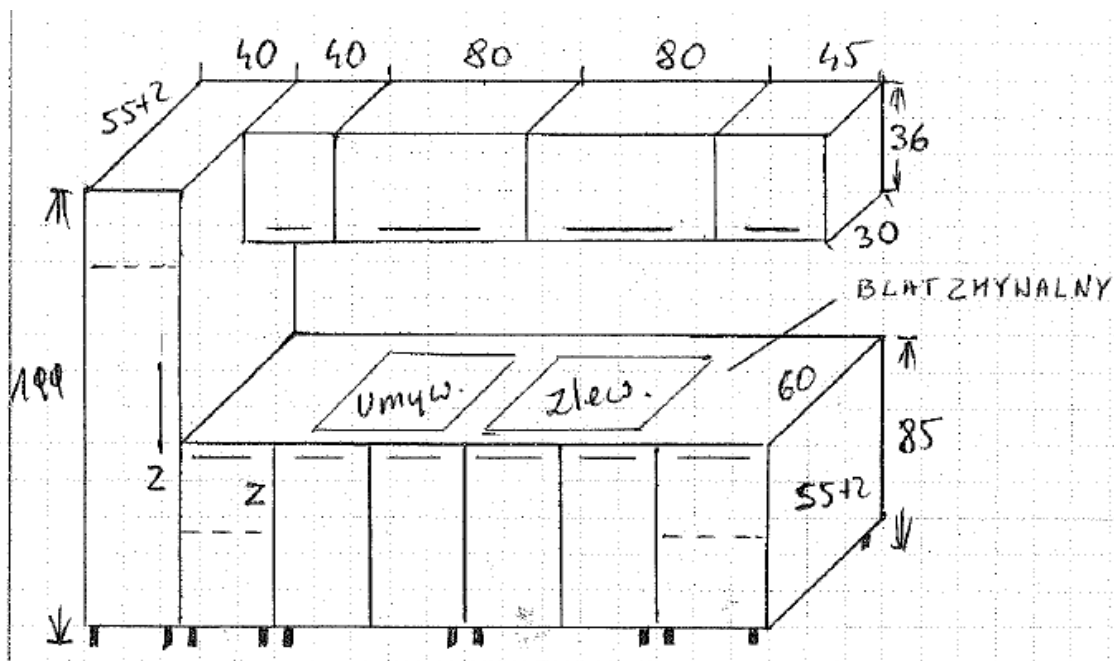

Zestaw mebli – wymiary jak na rysunku, wykonany z płyty meblowej gr. 18mm, plecy płyta HDF gr. 3mm, blat zmywalny wykonany z płyty gr. 28mm, uchwyt typu reling – satyna, nóżki meblowe – satyna, górne półki wiszące podnoszone do góry. Kolor płyty drewnopodobna do wyboru w czasie składania zamówienia.

13. Stolik

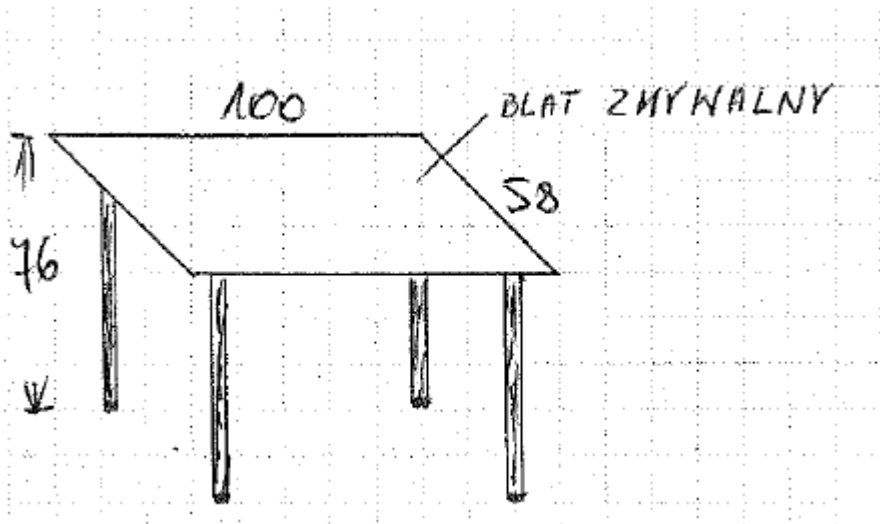

Opis mebli:

Stół kuchenny – wymiary jak na rysunku, blat wykonany z płyty zmywalnej gr. 28mm, nóżki metalowe – kolor satyna.

14. Meble

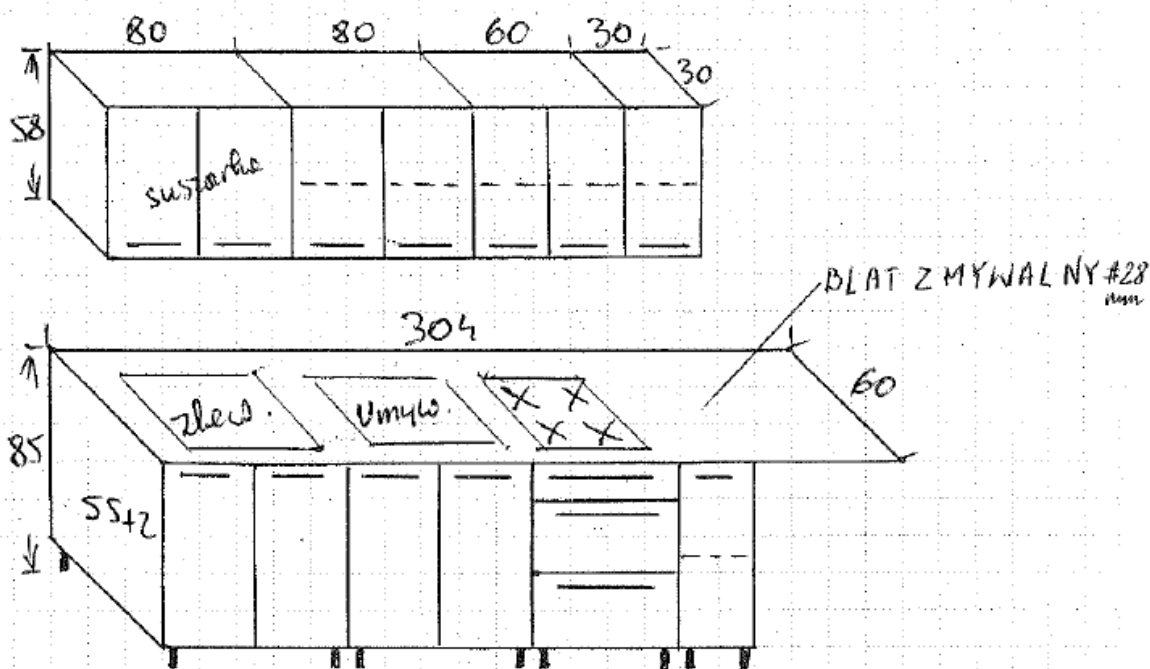

Opis mebli:

Meble – wymiary jak na rysunku, wykonane z płyty meblowej laminowanej drewnopodobnej, kolor do wyboru w czasie składania zamówienia gr. 18mm, plecy płyta HDF gr. 3mm. Blat zmywalny gr. 28mm, uchwyty typu reling – satyna, nóżki meblowe – satyna, w części nad zlewem suszarka. Przyjmujący zlecenie dokona wycięcia otworów w blacie zmywalnym na zlew oraz umywalkę.

15. Szafki ubraniowe

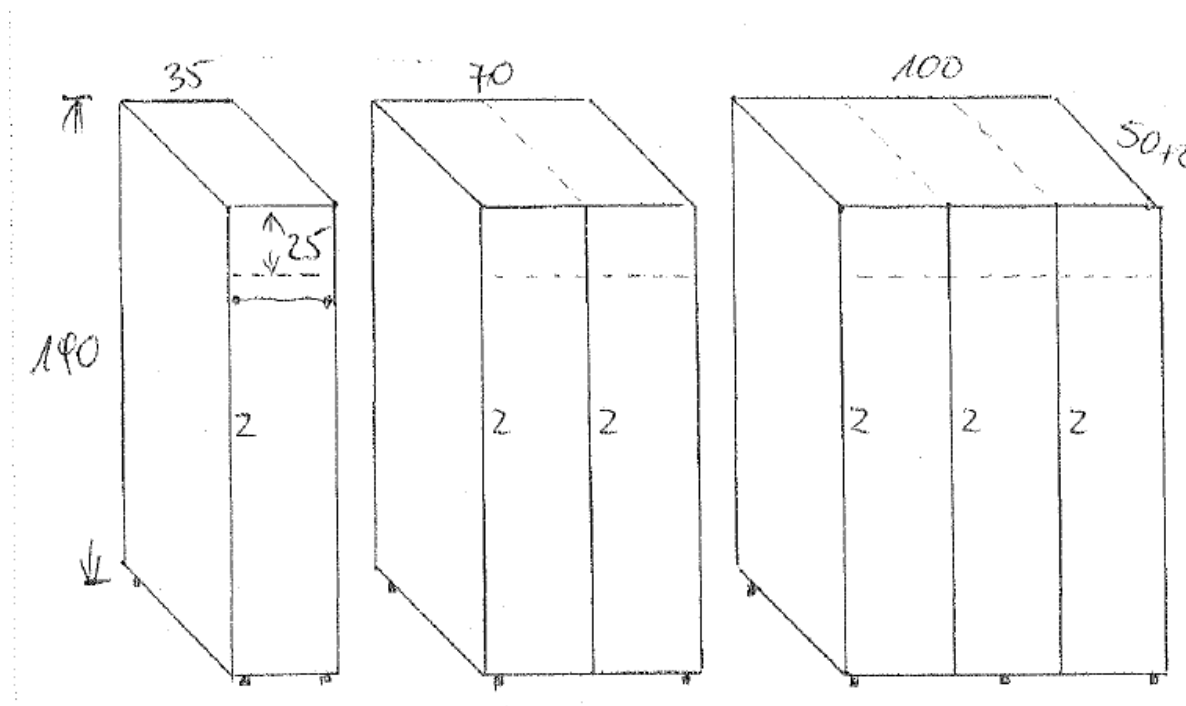

Opis mebli:

Szafki ubraniowe dla 30 osób – wymiary jak na rysunku. Dopuszcza się wykonanie (wybór) przez wykonawcę szafek 1,2 lub 3-dzielnych, przy czym razem szafek ma być dla 30 osób. Wykonanie z płyty meblowej laminowanej drewnopodobnej (kolor do wyboru w czasie składania zamówienia) gr. 18mm, plecy płyta HDF gr. 3mm. Każdy przedział dla jednej osoby ma posiadać 1 półkę, drążek metalowy oraz zamykane drzwi. Nóżki kolor satyna.

UWAGA:

Wszystkie meble przedstawione w danym pakiecie wykonane zostaną z płyt imitujących strukturę drewna tzn. drewnopodobnych, blaty gr. 28mm, natomiast z płyt tzw. groszek, marmurek. Rodzaje płyt meblowych wybrane zostaną z gamy kolorów przedstawionych przez oferenta, który wygra postępowanie przetargowe. Literka „Z” na rysunku oznacza część zamkniętą mebli. Przez napis atrapa należy rozumieć część mebla nie posiadającą we wnętrzu półki czy szuflady. Atrapa powinna mieć front taki jak półki czy szuflady obok. Wykonawca wytnie wszystkie otwory w blacie zmywalnym pod ewentualne umywalki oraz zlewy.

Przed przystąpieniem do wykonania mebli wykonawca dokona obmiaru mebli pod wykonania.



Załącznik nr 7 do SIWZ nr SPZOZ/PN/45/2011– zadanie nr 2

Zestawienie wymaganych parametrów techniczno- użytkowych

1. Krzesła

Opis mebli: Krzesło z oparciem, pokryte materiałem zmywalnym odpornym na działanie śr. dezynfekcyjnych, wytrzymała rama wykonana z elementów chromowanych, plastikowe stopki chroniące wykładzinę PCV przy zarysowaniu, łagodnie opadający front siedziska poprawiający komfort siedzenia, możliwość łączenia w szereg. Kolor tapicerki do wyboru w czasie składania zamówienia.

2. krzesła na kółkach

Opis mebli: Krzesło z oparciem, pokryte materiałem zmywalnym odpornym na działanie śr. dezynfekcyjnych, wytrzymała rama na kółkach przystosowanych do jazdy po wykładzinie PCV. Kolor tapicerki do wyboru w czasie składania zamówienia.

3. lustra

Opis :Lustra łazienkowe prostokątne rozm: z uchwytnymi do zawieszania, krawędzie oszlifowane z fazą szer. 1,5cm, rozmiary i ilość :

4. taboret

Opis mebli: Taboret, miękkie siedzisko pokryte materiałem zmywalnym odpornym na działanie śr. dezynfekcyjnych, nogi chrom, plastikowe stopki chroniące wykładzinę PCV przy zarysowaniu. Kolor tapicerki do wyboru w czasie składania zamówienia.

5. Sofa + 2 fotele

Opis mebli: Sofa + 2 fotele - wykonane na stelażu drewniano-metalowym, pokryte skórą syntetyczną, kolor obicia do swobodnego wyboru przez zamawiającego w czasie składania zamówienia, wymiary sofy: dł 216cm, gł. 96cm, wys. 90cm (+/- 5%), wymiary fotela: dł 112cm, gł. 96cm, wys. 90cm (+/- 5%)

6. Fotele obrotowe

Opis mebli: Fotel obrotowy, siedzisko i oparcie pokryte łatwym w utrzymaniu materiałem zmywalnym, regulacja wysokości siedziska i głębokości oparcia za pomocą mechanizmu, podłokietnik z tworzywa. Kółka przystosowane do jazdy po wykładzinie PCV. Kolor tapicerki do wyboru w czasie składania zamówienia.

7. Krzesła obrotowe

Opis mebli :Krzesło obrotowe, siedzisko i oparcie pokryte łatwym w utrzymaniu materiałem zmywalnym, płynna regulacja wysokości siedziska. Kółka przystosowane do jazdy po wykładzinie PCV. Kolor tapicerki do wyboru w czasie składania zamówienia.



8. Fotel

Opis mebli: Fotel posiadający system ruchomy umożliwiający swobodę odchylenia się do tyłu, blokadę fotela w pozycji do pracy, możliwość regulacji siły oporu oparcia i siedziska, płynna regulacja wysokości siedziska za pomocą podnośnika pneumatycznego, siedzisko i oparcie tapicerowane gąbka oraz skóra naturalną, szerokie wygodne podłokietniki, kółka przystosowane do jazdy po wykładzinach PCV

9. Wersalka

Opis mebli: Wersalka rozkładana z miejscem na składanie pościeli, konstrukcja drewniano-metalowa. Kolor i materiał obicia do swobodnego wyboru przez zamawiającego w chwili składania zamówienia. Długość około 210cm (+/- 10cm)

10. Krzesła obrotowe

Opis mebli: Krzesło obrotowe, siedzisko i oparcie pokryte materiałem skóropodobnym łatwym u utrzymaniu czystości, płynna regulacja wysokości siedziska i głębokości oparcia za pomocą mechanizmu, szerokie wygodne podłokietniki. Kółka przystosowane do jazdy po wykładzinie PCV. Kolor tapicerki do wyboru w czasie składania zamówienia.

Załącznik nr 7 do SIWZ nr SPZOZ/PN/45/2011– zadanie nr 5

Zestawienie wymaganych parametrów techniczno- użytkowych



Dozownik łokciowy

opis : Dozownik łokciowy przeznaczony do preparatów dezynfekcyjnych:

(Skinman Intensiv, Spitaderm, Skinman soft, Skinman scrub),
myjących:

(Manisoft, Seraman medical) i pielęgnujących (Silonda, Silonda lipid) do rąk

zapewnia bezpieczne i ekonomiczne dozowanie

pompka z możliwością regulacji dozowanej ilości preparatu w przedziale od ok. 0,7 do 1,5 ml

obudowa wykonana z bardzo wytrzymałego tworzywa ABS

łatwy w montażu i użyciu

łatwy do utrzymania w czystości

Załącznik nr 7 do SIWZ nr SPZOZ/PN/45/2011– zadanie nr 6

Zestawienie wymaganych parametrów techniczno- użytkowych



sprzęt AGD

1. Lodówka

opis : wymiary wys. 84cm, szer. 55cm, gł. 60cm (+/- 1cm), poj. chłodziarki + zamrażalnik 135-140l, kolor biały, sterowanie mechaniczne, automatyczne rozszranianie, szklane półki

2. Mikrofala

opis : Mikrofala poj. 23-25l, sterowanie elektroniczne, moc 800W, front INOX (srebrna)

Załącznik nr 7 do SIWZ nr SPZOZ/PN/45/2011– zadanie nr 7

Zestawienie wymaganych parametrów techniczno- użytkowych

Przedmiot zamówienia : 53. Parawan na kółkach 2 skrzydłowy – 1 szt.

Producent:

Nazwa i typ:

L.p.	Wymagane parametry i warunki graniczne	Wartości wymagane	TAK/NIE i opisać
I.	Parawan na kółkach 2 skrzydłowy	Tak	
1	Metalowy szkielec lakierowany proszkowo	Tak	
2	Na kółkach	Tak	
3	Wymiary: 1650x2000 mm., +/- 10 cm	Tak	
II.	Gwarancja min. 24 miesiące	Tak	

Oświadczamy, że oferowane powyżej wyspecyfikowane urządzenie jest kompletne i będzie gotowe do użytkowania bez żadnych dodatkowych zakupów.

Nie spełnienie któregokolwiek z parametrów granicznych spowoduje odrzucenie oferty.

Data

.....

(podpis osoby uprawnionej do

składania oświadczeń woli w imieniu wykonawcy)

Przedmiot zamówienia : 24. Rolety międzyłóżkowe – 9 szt.

Producent:

Nazwa i typ:

L.p.	Wymagane parametry i warunki graniczne	Wartości wymagane	TAK/NIE i opisać
I.	Rolety międzyłóżkowe	Tak	
1	Parawan medyczny, zmywalny, teleskopowy, ścienny dł. 210cm, +/- 10 cm	Tak	
2	Konstrukcja parawanu wykonana w całości ze stali nierdzewnej.	Tak	
II.	Gwarancja min. 24 miesiące	Tak	

Oświadczamy, że oferowane powyżej wyspecyfikowane urządzenie jest kompletne i będzie gotowe do użytkowania bez żadnych dodatkowych zakupów.

Nie spełnienie któregokolwiek z parametrów granicznych spowoduje odrzucenie oferty.

Data

.....

(podpis osoby uprawnionej do

składania oświadczeń woli w imieniu wykonawcy)

Przedmiot zamówienia : 48. Szafka lekarska – 1 szt.

Producent:

Nazwa i typ:



L.p.	Wymagane parametry i warunki graniczne	Wartości wymagane	TAK/NIE i opisać
I.	Szafa lekarska	Tak	
1	Metalowy szkielet lakierowany proszkowo	Tak	
2	5 szklanych półek z możliwością dowolnej regulacji wysokości	Tak	
3	Drzwi i boki przeszklone	Tak	
4	Drzwi wyposażone w uszczelki magnetyczne oraz zamek patentowy	Tak	
5	Możliwość poziomowania szafy (stopki regulacyjne)	Tak	
6	Wymiary 1700x 1064 x 435, +/- 10%	Tak	
II.	Gwarancja min. 24 miesiące	Tak	

Oświadczamy, że oferowane powyżej wyspecyfikowane urządzenie jest kompletne i będzie gotowe do użytkowania bez żadnych dodatkowych zakupów.

Nie spełnienie któregokolwiek z parametrów granicznych spowoduje odrzucenie oferty.

Data

.....

(podpis osoby uprawnionej do

składania oświadczeń woli w imieniu wykonawcy)

Załącznik nr 7 do SIWZ nr SPZOZ/PN/45/2011– zadanie nr 8

Zestawienie wymaganych parametrów techniczno- użytkowych



Przedmiot zamówienia : **62. Wózek do przewożenia zwłok – 1 szt.**

Producent:

Nazwa i typ:

L.p.	Wymagane parametry i warunki graniczne	Wartości wymagane	TAK/NIE i opisać
I.	Wózek do przewożenia zwłok	Tak	
1	Metalowy szkielet lakierowany proszkowo	Tak	
2	Regulacja wysokości wózka – mechanizmem śrubowym,	Tak	
3	Zdejmowane leże służące jako nosze	Tak	
4	4 kółka jezdne w tym 2 z blokadą	Tak	
5	Wyposażony w przykrycie	Tak	
6	Wymiary wózka: 1970x695x610-840 mm, +/- 5 %	Tak	
II.	Gwarancja min. 24 miesiące	Tak	

Oświadczamy, że oferowane powyżej wyspecyfikowane urządzenie jest kompletne i będzie gotowe do użytkowania bez żadnych dodatkowych zakupów.

Nie spełnienie któregokolwiek z parametrów granicznych spowoduje odrzucenie oferty.

Data

.....

(podpis osoby uprawnionej do

składania oświadczeń woli w imieniu wykonawcy)

Załącznik nr 7 do SIWZ nr SPZOZ/PN/45/2011 zadanie nr 9

Zestawienie wymaganych parametrów techniczno- użytkowych

1. Meble – Zestaw - kpl. 1

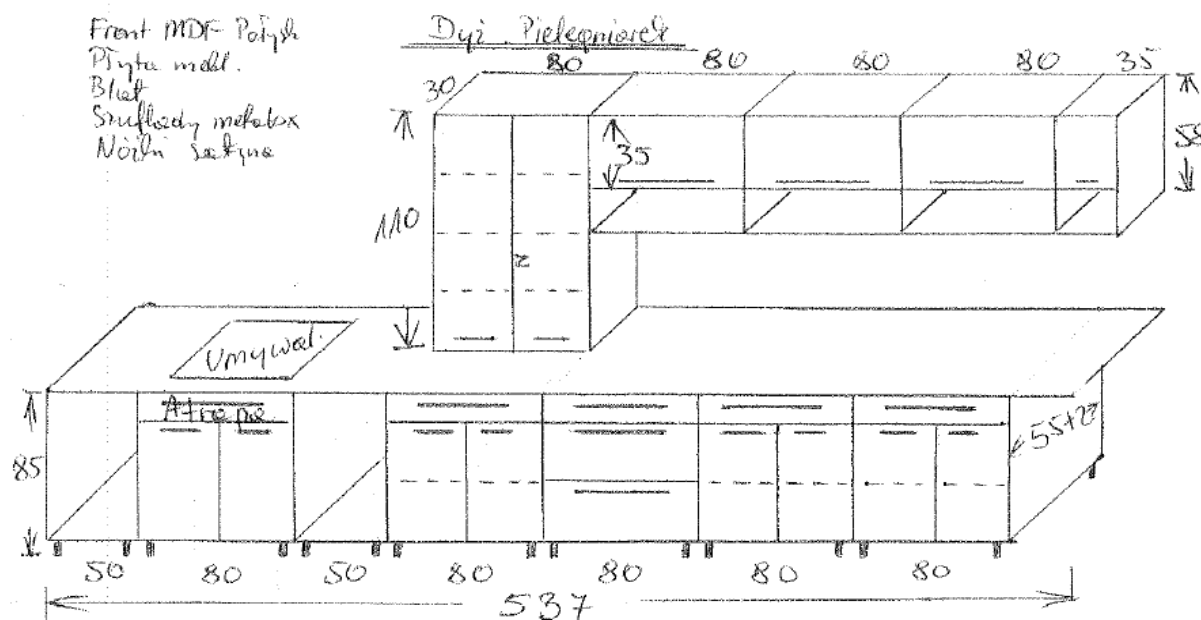

Opis mebli:

Meble (wymiary jak na rysunku) wykonane z płyty meblowej laminowanej gr. 18mm, plecy płyta HDF gr. 3mm, front płyta MDF połysk 19mm, blat zmywalny gr. 28mm, kolor płyty drewnopodobny do wyboru po dokonaniu zamówienia, uchwyty typu reling – satyna, nóżki – satyna. Szuflady typu metabox, drzwi górnych półek podnoszone do góry.

Wycięcie w blacie na umywalkę wykonawca mebli.

2. Meble Zestaw - kpl. 1

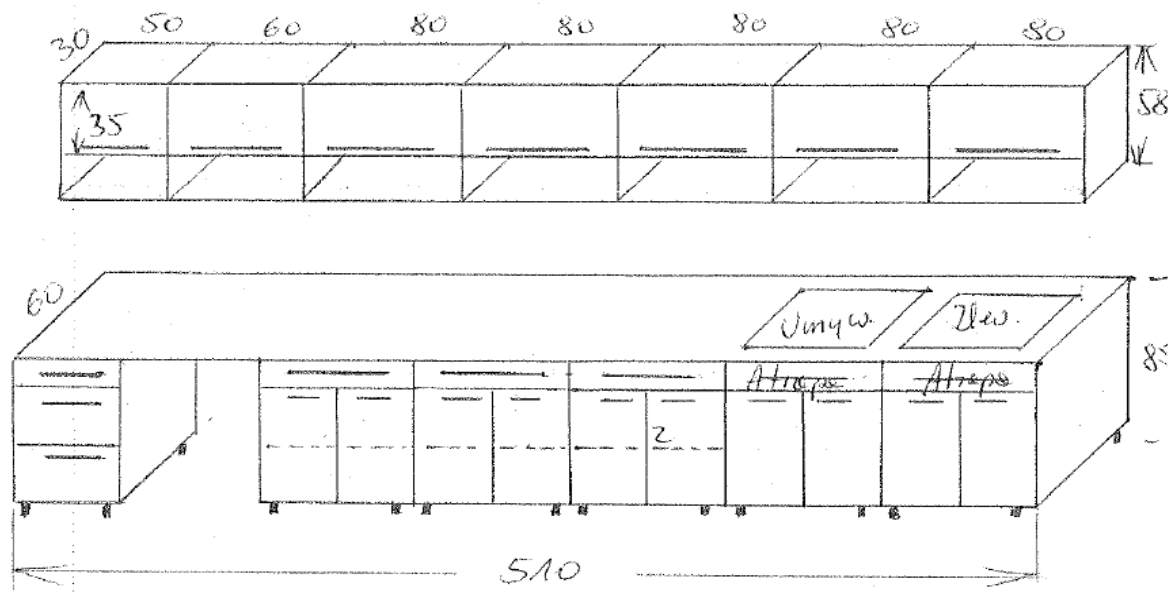

Opis mebli:

Meble (wymiary jak na rysunku) wykonane z płyty meblowej laminowanej gr. 18mm, plecy płyta HDF gr. 3mm, front płyta MDF połysk 19mm, blat zmywalny gr. 28mm, kolor płyty drewnopodobny do wyboru po dokonaniu zamówienia, uchwyty typu reling – satyna, nóżki – satyna. Szuflady typu metabox, drzwi górnych półek podnoszone do góry. Wycięcie w blacie na umywalkę i zlew wykona wykonawca mebli.

3. Stół – szt. 1

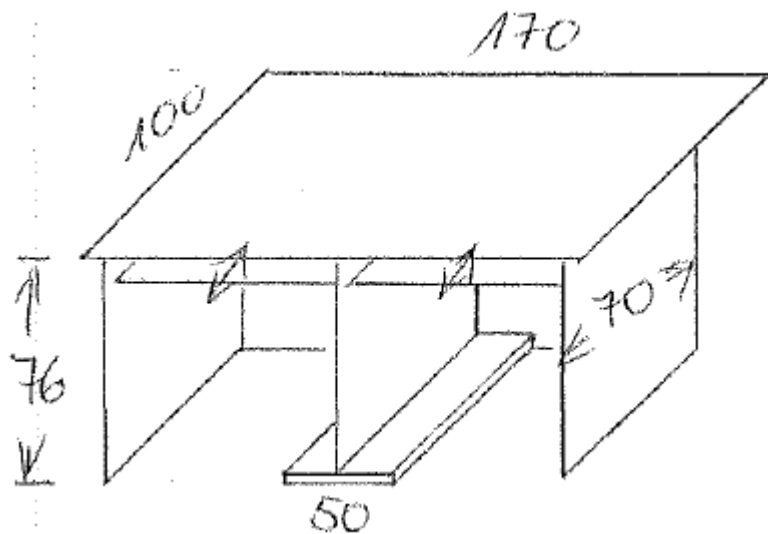

Opis mebli:

Stół (biurko) wymiary jak na rysunku wykonany z płyty meblowej laminowanej gr. 18mm, blat gr. min 25mm kolor drewnopodobny do wyboru przy składaniu zamówienia, wysuwane półki pod klawiaturę.

4. Lada pielęgnarska – szt. 1

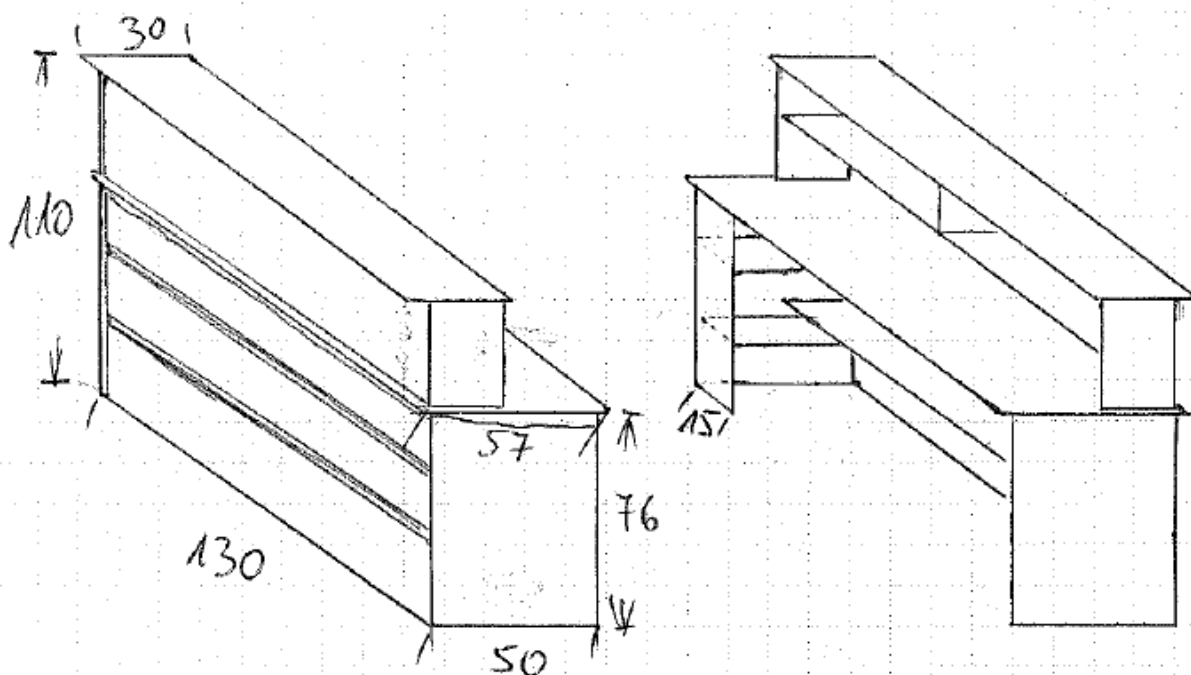

Opis mebli:

Lada pielęgnarska z nadstawką wymiary jak na rysunku wykonany z płyty meblowej laminowanej gr. 18mm, blat gr. min 25mm kolor drewnopodobny, front lady 3-poziomowe oświetlenie ledowe.

5. Meble kuchenne – klp. 1

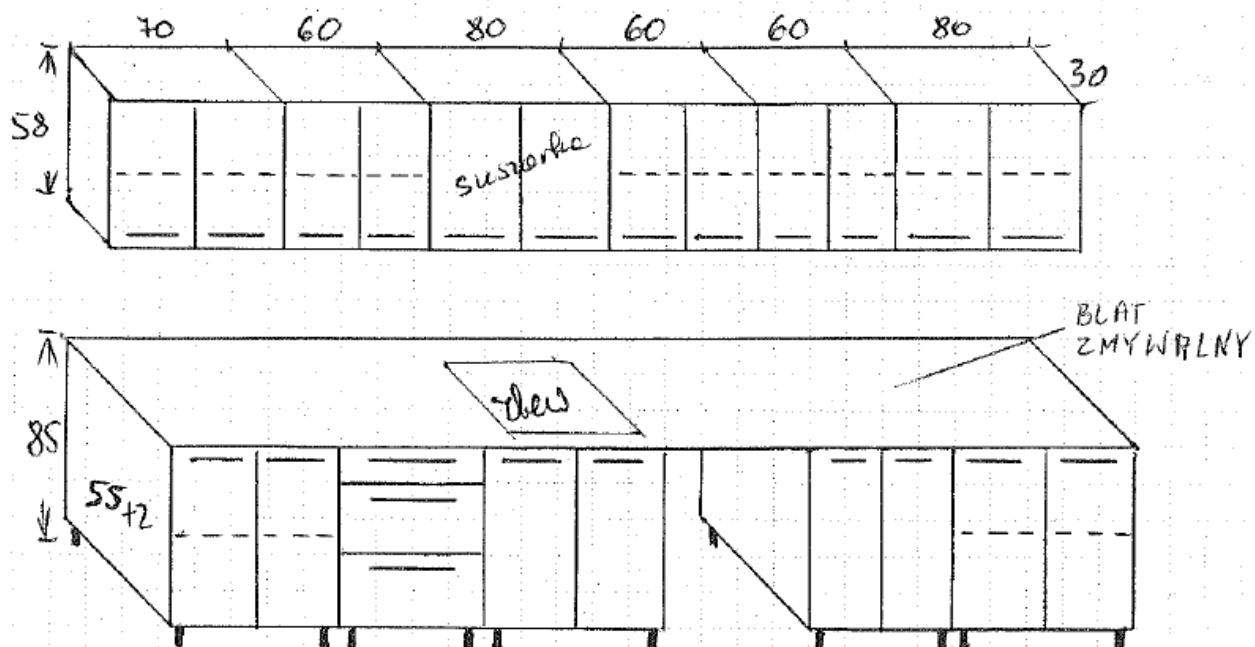

Opis mebli:

Meble kuchenne wymiary jak na rysunku wykonany z płyty meblowej laminowanej gr. 18mm, plecy płyta HDF gr. 3mm blat gr. min 28mm kolor do wyboru w czasie składania zamówienia, uchwyty typu reling – satyna, nóżki – satyna, szuflady typu metabox, nad zlewem suszarka do naczyń wycięcie otworu na zlew dokona wykonawca mebli

6. Stół – szt. 1

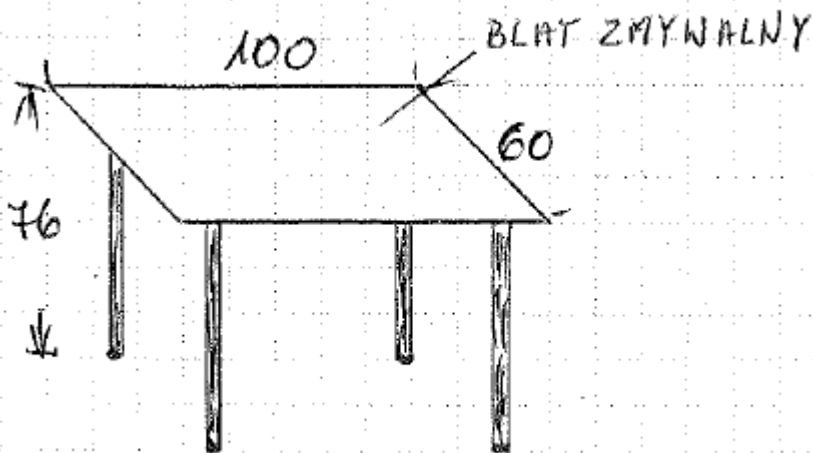

Opis mebli:

Stół - wymiary jak na rysunku, blat stołu zmywalny gr. 28mm, nogi metalowe kolor satyna

7. Szafa z dostawką – kpl. 1

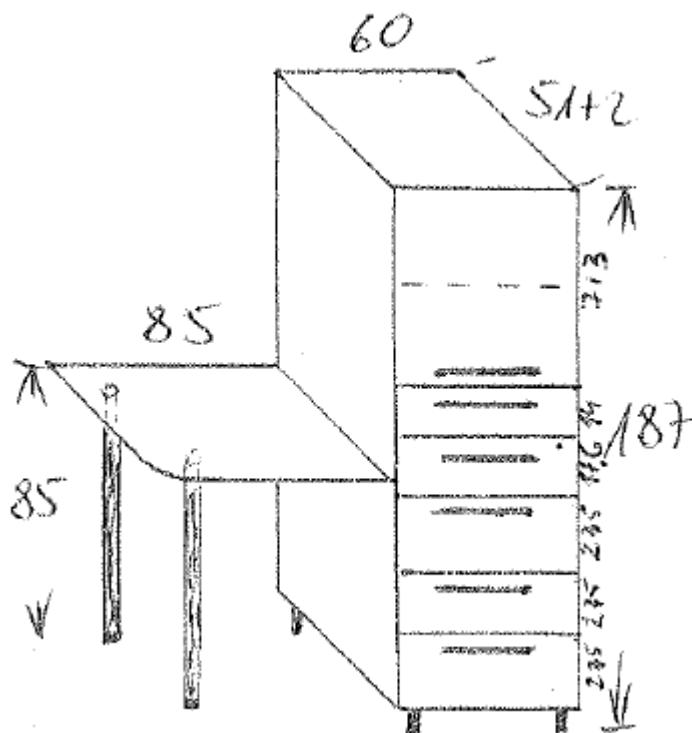

Opis mebli:

Szafka z dostawką wymiary jak na rysunku wykonany z płyty meblowej laminowanej gr. 18mm, plecy płyta HDF gr. 3mm, szuflady typu metabox uchwyty typu reling – satyna, nóżki – satyna, kolor płyty drewnopodobny do wyboru w czasie składania zamówienia. Dostawka – blat zmywalny gr. 28mm, nogi 2 szt. metal – satyna.

8. Meble – Regał – kpl. 1

Sala - 5 - Yaskowa

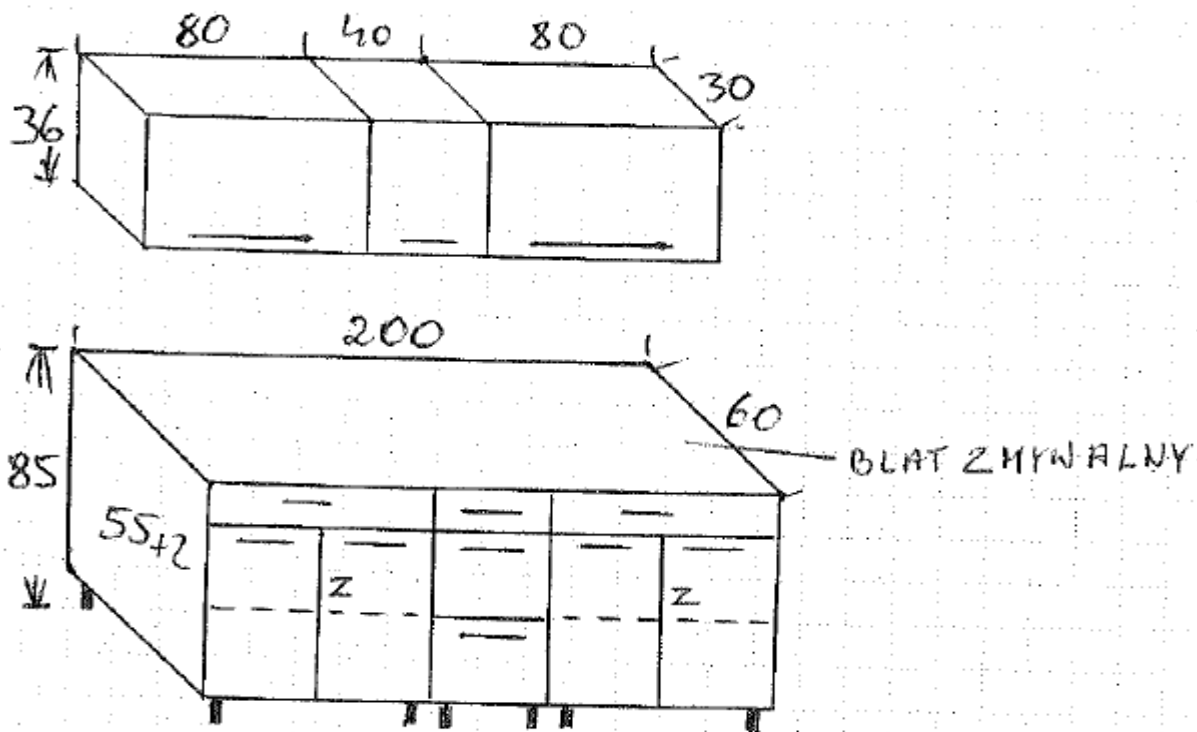

Opis mebli:

Meble (wymiary jak na rysunku) wykonane z płyty meblowej laminowanej gr. 18mm, plecy płyta HDF gr. 3mm, front płyta MDF 19mm, blat zmywalny gr. 28mm, kolor płyty drewnopodobny do wyboru po dokonaniu zamówienia, uchwyty typu reling – satyna, nóżki – satyna. Szuflady typu metabox, drzwi górnych półek podnoszone do góry.

9. Szafa z dostawką – szt. 1

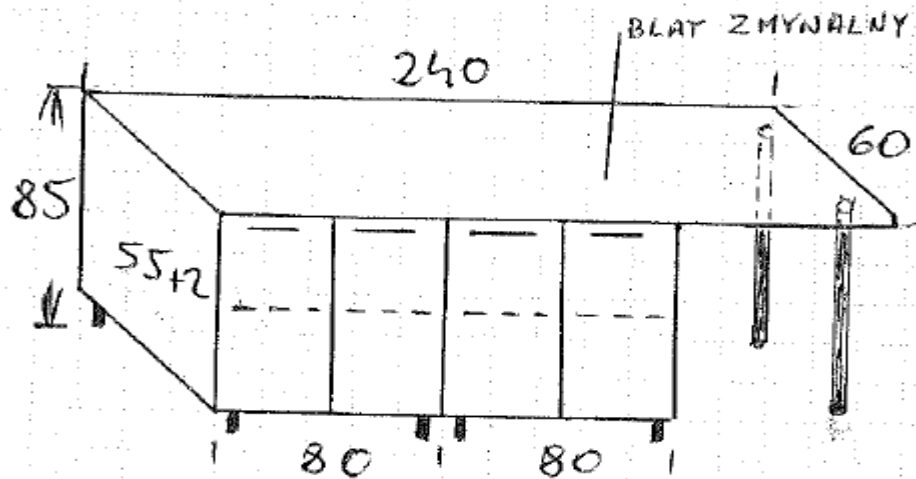

Opis mebli:

Szafka z dostawką wymiary jak na rysunku wykonany z płyty meblowej laminowanej gr. 18mm, plecy płyta HDF gr. 3mm, front MDF 19mm, blat – płyta zmywalny gr. 28mm, uchwyty typu reling – satyna, nóżki i nogi dostawki – metal satyna.

10. Meble – Regał – kpl. 1

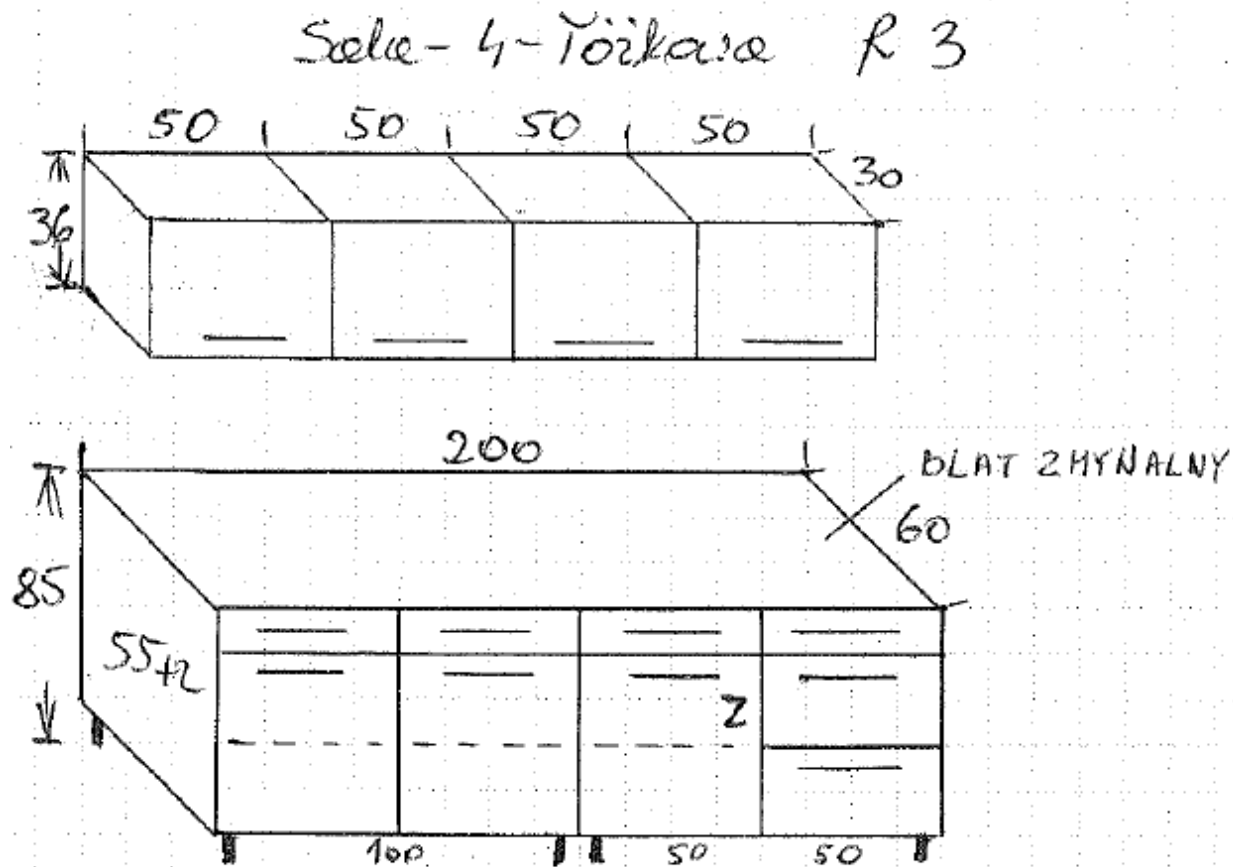

Opis mebli:

Meble – Regał (wymiary jak na rysunku) wykonane z płyty meblowej laminowanej gr. 18mm, plecy płyta HDF gr. 3mm, front płyta MDF 19mm, blat zmywalny gr. 28mm, kolor płyty drewnopodobny do wyboru po dokonaniu zamówienia, uchwyty typu reling – satyna, nóżki – satyna. Szuflady typu metabox, drzwi górnych półek podnoszone do góry.

11. Szafka otwarta – szt. 1

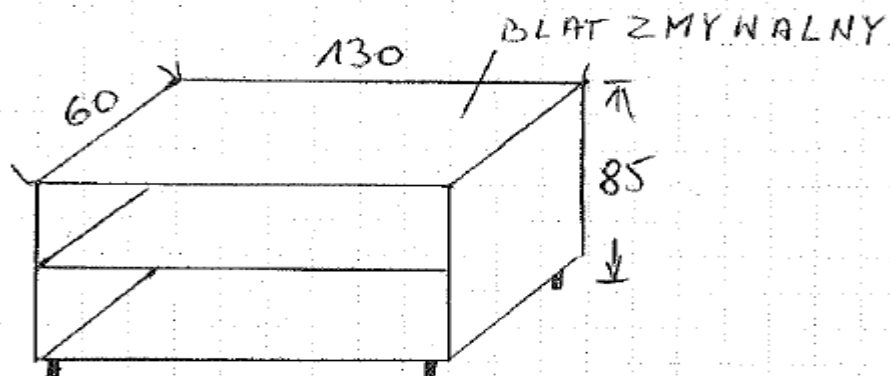

Opis mebli:

Szafka otwarta wymiary jak na rysunku wykonany z płyty meblowej laminowanej gr. 18mm, plecy płyta HDF gr. 3mm, blat – płyta zmywalny gr. 28mm, nóżki – satyna, pod blatem dwie otwarte półki

12. Szafka – szt. 1

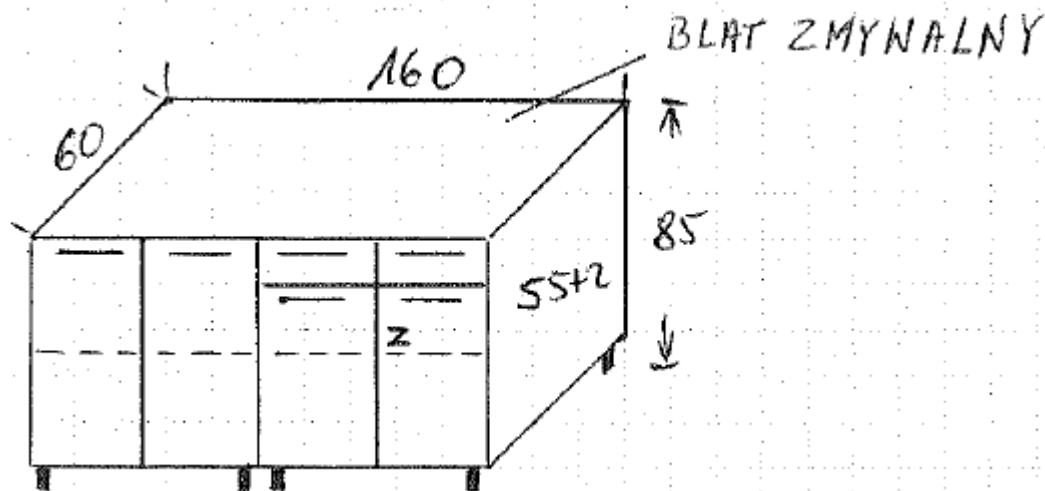

Opis mebli:

Szafka wymiary jak na rysunku wykonany z płyty meblowej laminowanej gr. 18mm, blat – płyta zmywalny gr. 28mm, szuflady typu metabox, uchwyty typu reling – satyna, nóżki – satyna.

13. Biurko – szt. 1

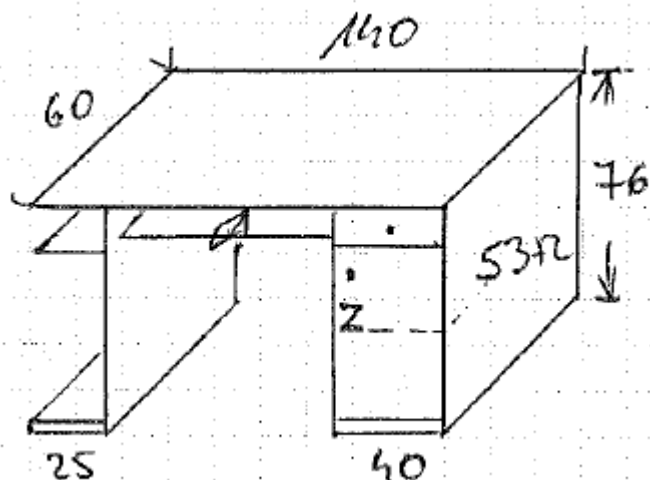

Opis mebli:

Biurko wykonane z płyty meblowej laminowanej kolor drewnopodobny gr. 18mm z boczna zamykaną szufladą oraz zamykaną półką na dokumenty, szufladą pod klawiaturę oraz półką na komputer – wymiary jak na rysunku. Kolor płyty drewnopodobny do swobodnego wyboru w czasie składania zamówienia

UWAGA:

Wszystkie meble przedstawione w danym pakiecie wykonane zostaną z płyt imitujących strukturę drewna tzn. drewnopodobnych, blaty gr. 28mm, natomiast z płyt tzw. groszek, marmurek. Rodzaje płyt meblowych wybrane zostaną z gamy kolorów przedstawionych przez oferenta, który wygra postępowanie przetargowe. Literka „Z” na rysunku oznacza część zamkniętą mebli. Przez napis atrapa należy rozumieć część mebla nie posiadającą we wnętrzu półki czy szuflady. Atrapa powinna mieć front taki jak półki czy szuflady obok. Wykonawca wytnie wszystkie otwory w blacie zmywalnym pod ewentualne umywalki oraz zlewy.

Przed przystąpieniem do wykonania mebli wykonawca dokona obmiaru mebli pod wykonania.



Załącznik nr 7 do SIWZ nr SPZOZ/PN/45/2011 zadanie nr 9

Zestawienie wymaganych parametrów techniczno- użytkowych

Zmywarka

Opis: Zmywarka gastronomiczna do naczyń z funkcją wyparzenia

Dane techniczne:

- wymiary: szerokość/głębokość/wysokość: 595/600/820 mm
- zasilanie: 400 V
- moc: 4,9 kW
- jednopłaszczyznowa konstrukcja wykonana ze stali nierdzewnej
- górne i dolne ramiona myjąco-płuczące
- funkcja wyparzenia
- cykl mycia: 120 lub 180 sek
- zużycie wody na cykl: 2 l
- wymiary kosza: 500×500 mm
- maksymalna wysokość wsadu: 320 mm
- wyposażenie : dozownik płynu nablyszczającego, dozownik płynu myjącego, zestaw koszy (kosz na szkło, kosz na talerze, kosz na sztućce, pompa odpływu)